

Diş Hekimliği Fakültesi Öğrencilerinde COVID-19 Fobisi ile Depresyon ve Anksiyete Arasındaki İlişkide Psikolojik Sağlamlığın Aracılık Rolünün İncelenmesi: Tanımlayıcı Araştırma

Investigation of the Mediating Role of Psychological Resilience in the Relationship Between COVID-19 Phobia, Depression and Anxiety in Faculty of Dentistry Students: Descriptive Research

Hatice Deniz ÖZDEMİR^a

^aİstanbul Esenyurt Üniversitesi Sanat ve Sosyal Bilimler Fakültesi, Klinik Psikoloji ABD, İstanbul, Türkiye

ÖZET Amaç: Bu çalışmanın amacı, diş hekimliği fakültesi öğrencilerinde koronavirus hastalığı-2019 [coronavirus disease-2019 (COVID-19)] fobisi, depresyon, anksiyete, psikolojik sağlamlık ilişkilerini ve aynı zamanda COVID-19 fobisi ile anksiyete ve depresyon arasındaki ilişkide psikolojik sağlamlığın aracılık rolünü araştırmaktır. Ayrıca salgın sürecinde riskli bir grup olabileceği düşünülen diş hekimliği fakültesi öğrencilerinin anksiyete ve depresyon düzeylerinin incelenmesi de hedeflenmiştir. **Gereç ve Yöntemler:** Tanımlayıcı tipte tasarlanan bu araştırmaya katılan bireylerin seçimi amaçlı örnekleme yöntemiyle gerçekleştirilmiştir. Ağız ve diş tedavisi yaptıkları için COVID-19 açısından riskli bir grup olabileceği düşünülen Trakya Üniversitesi Diş Hekimliği Fakültesi öğrencilerinden oluşan 112 kişi (4 ve 5. sınıf) araştırma grubunu oluşturmaktadır. Okul e-posta ve okul WhatsApp gruplarından gönderilen erişim linkleri ile toplanan verilerin betimleyici analizleri için SPSS 22.0; COVID-19 fobisi ile anksiyete ve depresyon arasındaki ilişkide psikolojik sağlamlığın aracılık rolünü incelemek için LISREL 8.80 programları kullanılmıştır. **Bulgular:** Çalışmamızda COVID-19 fobisi ile depresyon ve COVID-19 fobisi ile anksiyete arasında orta düzeyde pozitif ilişki; COVID-19 ile psikolojik sağlamlık arasında orta düzeyde negatif ilişki bulunmuştur. Psikolojik sağlamlık ile depresyon ve anksiyete arasında negatif yönde ilişki tespit edilmiştir. Ayrıca psikolojik sağlamlığın COVID-19 fobisi ile depresyon arasındaki ilişkide güçlü aracılık; COVID-19 fobisi ile anksiyete arasındaki ilişkide kısmi aracılık etkisinin olduğu da tespit edilmiştir. Örneklem sayısının azlığı bulguların genellebilirliğine gölge düşürmüş olmasına rağmen araştırma sonuçları literatüre önemli katkıda bulunmuştur. **Sonuç:** Kişilerin salgın ya da benzeri afet durumlarında anksiyete ve depresyondan korunmaları için psikolojik sağlamlık düzeylerini artıracak ve destekleyecek çalışma ve programlara öncelik verilmesi önerilmektedir. Bu süreçte tüm sağlık çalışanları gibi riskli bir grup olan diş hekimliği fakültesi öğrencilerine ve diş hekimlerine hızlı ve kapsamlı psikolojik ve psikiyatrik destek sunulmasının önemi ortaya konulmuştur.

ABSTRACT The aim of this study was to investigate the relationships among coronavirus disease-2019 (COVID-19) phobia, depression, anxiety, and psychological resilience in dental students, as well as the mediating role of psychological resilience in the relationship between COVID-19 phobia and anxiety and depression. Additionally, the study aimed to examine the levels of anxiety and depression among dental school students, who are considered a high-risk group during the COVID-19 pandemic. **Material and Methods:** In this descriptive study, the sample consisted of 112 students (4th and 5th year) from the Faculty of Dentistry at Trakya University, who are considered a high-risk group for COVID-19 due to their involvement in oral and dental treatments. Data were collected through access links sent via school emails and WhatsApp groups, and were analyzed using SPSS 22.0 and LISREL 8.80 programs. **Results:** The findings of the study indicated a moderate positive relationship between COVID-19 phobia and depression, a moderate positive relationship between COVID-19 phobia and anxiety, and a moderate negative relationship between COVID-19 phobia and psychological resilience. A negative relationship was also found between psychological resilience and both depression and anxiety. Additionally, psychological resilience was found to have a strong mediating effect in the relationship between COVID-19 phobia and depression, and a partial mediating effect in the relationship between COVID-19 phobia and anxiety. Despite the limited sample size potentially affecting the generalizability of the results, the study provides valuable contributions to the literature. **Conclusion:** It is recommended to prioritize interventions and programs that enhance and support psychological resilience in order to protect individuals from anxiety and depression during pandemics or similar disasters. The importance of providing rapid and comprehensive psychological and psychiatric support to dental students and dentists, who are a high-risk group like other healthcare professionals, has been emphasized.

Anahtar Kelimeler: Anksiyete; COVID-19 fobisi; depresyon; psikolojik sağlamlık; sağlık çalışanları

Keywords: Anxiety; COVID-19 phobia; depression; resilience; healthcare workers

KAYNAK GÖSTERMEK İÇİN:

Özdemir HD. Diş hekimliği fakültesi öğrencilerinde COVID-19 fobisi ile depresyon ve anksiyete arasındaki ilişkide psikolojik sağlamlığın aracılık rolünün incelenmesi: Tanımlayıcı araştırma. Türkiye Klinikleri J Health Sci. 2024;9(4):822-33.

Correspondence: Hatice Deniz ÖZDEMİR

İstanbul Esenyurt Üniversitesi Sanat ve Sosyal Bilimler Fakültesi, Klinik Psikoloji ABD, İstanbul, Türkiye

E-mail: deniz.dozdemir@gmail.com



Peer review under responsibility of Türkiye Klinikleri Journal of Health Sciences.

Received: 19 Aug 2023

Received in revised form: 31 Aug 2024

Accepted: 20 Sep 2024

Available online: 04 Oct 2024

2536-4391 / Copyright © 2024 by Türkiye Klinikleri. This is an open access article under the CC BY-NC-ND license (<http://creativecommons.org/licenses/by-nc-nd/4.0/>).

Dünya Sağlık Örgütü; koronavirüs hastalığı-2019'u [coronavirus disease-2019 (COVID-19)] acil ve uluslararası önemi olan, halk sağlığını tehdit eden bir salgın hastalık olarak tanımlamıştır. COVID-19 her yaşta kişinin hastalanmasına ve ölmesine sebep olmuştur. İnsanların hayatında ciddi stres unsurlarından biri olan salgın hastalıklar; bireylerin yaşam biçimlerinde, davranışlarında, içinde yaşadıkları toplumda, rol ve sorumluluklarında ciddi değişikliklere neden olabilir.¹ Salgın hastalık sürecinde korku, kaygı, panik, üzüntü, çaresizlik gibi pek çok duygu deneyimlenebilirken bunların bir kısmı psikiyatrik belirti düzeyine gelebilir. COVID-19 salgını, dünya genelindeki bireylerde korku, kaygı ve belirsizlik yaratmıştır. Bu süreçte hastalık korkusu, kişisel sağlık, refah ve salgının sosyal ve ekonomik sonuçları bu durumun derecesini etkilemiştir.² Bireylerin stresli durumlarla başa çıkarken anksiyete ve depresyon düzeylerini etkileyen birçok faktör vardır. Bu faktörlerden en önemlilerinden biri ise psikolojik sağlamlıktır.

Psikolojik sağlamlık, bireylerin olumsuz durum ve koşullarla karşılaştıklarında, başarılı bir şekilde üstesinden gelebilme ve ortaya çıkmış yeni durumlara kolaylıkla uyum sağlayabilme yeteneğidir. Psikolojik sağlamlık, bireylerin deneyimlediği sorunlar ya da negatif yaşam olayları sonrasında hızlı bir toparlanma ve iyileşme gücünü içerisinde barındırmaktadır.³ Ayrıca bireylerin mental olarak toparlanma ve işlevsellik durumlarının eski hâline geri dönmesini içermektedir.⁴ Psikolojik sağlamlık, olumsuz yaşam olayları ile başa çıkabilme ve sağlıklı bir şekilde ayakta kalabilme yeteneğidir.⁵ Dolayısıyla bireylerin zorlu yaşam koşullarına rağmen ruhsal dengeyi koruma ve olumsuz etkileri en aza indirme kapasitesini ifade eder.

Salgın döneminde psikolojik sağlamlığın, COVID-19 korkusu ile anksiyete ve depresyon arasındaki ilişkide aracılık etkisi çeşitli çalışmalar ile incelenmiştir. Bunlardan bazılarına bakıldığında, hemşirelerle yapılan bir çalışmada psikolojik sağlamlığın, COVID-19 fobisi ile anksiyete ve depresyon arasında kısmi aracılık etkisine sahip olduğu görülmüştür; psikolojik sağlamlığın COVID-19 etkilerini hafifletmede önemli rolü olduğu belirlenmiştir.⁶

Belen, 144 üniversite öğrencisiyle yaptığı çalışmada, COVID-19 korkusu ile depresyon arasındaki ilişkide psikolojik sağlamlığın güçlü aracılık etkisi olduğunu bulmuştur. Gündoğan 430 üniversite öğrencisiyle yaptığı çalışmada, psikolojik sağlamlık ile COVID-19 korkusunun ilişkisini ortaya koyarken, psikolojik sağlamlık ile yaşam doyumu arasındaki ilişkide COVID-19 korkusunun kısmi aracı etkisi olduğunu bildirmiştir.⁷

Araştırma sonuçları, psikolojik sağlamlığın salgın gibi doğal afetlerde kişilerin ruh sağlığı üzerindeki negatif etkilere karşı koruyucu potansiyel rolünü vurgulamaktadır.⁸ Ayrıca salgın döneminde COVID-19 korkusu ile depresyon, anksiyete arasındaki ilişkide belirsizliğe tahammülsüzlüğün kısmi aracılık etkisini gösteren çalışmalar da vardır. Yani COVID-19 korkusu nedeniyle belirsizlikleri yönetmede zorluk yaşayan bireylerin depresyon düzeylerinin daha yüksek olduğu bulgusuna ulaşılmıştır.⁹ 2020 yılında COVID-19 sürecinde yapılan başka bir çalışmada kaygı, stres ve depresyon belirtileri ile travma sonrası büyüme arasındaki ilişkide psikolojik sağlamlığın kısmi aracılık etkisi olduğu bulunmuştur.¹⁰ Öğretmenler üzerinde yapılan bir çalışmada psikolojik sağlamlığın, COVID-19 korkusu ve mutluluk arasındaki ilişkide kısmi aracılık etkisine sahip olduğu bildirilmiştir.¹¹

Salgın hastalıkla yüz yüze gelmek oldukça zor ve her insanı derinden etkileyen bir deneyim iken; işleri gereği bu dönemde çalışmak zorunda kalan ve özellikle dış tedavisi yapmak zorunda olan diş hekimleri üzerinde nasıl bir etki yaptığı bilinmemektedir. Salgın toplumun her alanında değişikliklere yol açarken; diş hekimliği öğrencilerinin eğitimleri üzerinde de önemli farklılıklar yaratmıştır. Diş hekimliği öğrencileri diğer tüm diş kliniği personeli gibi tedavinin doğası gereği, ağız boşluğunda (virüsün bilinen rezervuarı) çalışmak ve aerosol üreten prosedürleri rutin kullanmak zorundadırlar. Virüsün damlacıklar ve aerosoller yoluyla yayılması diş hekimlerinde hastalığa yakalanma riskini yükseltmiştir.¹² Dolayısıyla diş hekimliği fakültesi öğrencilerinde anksiyete ve depresyon düzeylerinin yüksek olması beklenen bir durumdur. COVID-19 sürecinde diş hekimliği fakültesi öğrencilerinde anksiyete ve depresyon düzeylerinin yüksek olduğunu ortaya koyan çalışmalar vardır.¹³⁻¹⁵

Diş hekimliği fakültesi öğrencilerinin sağlık ve psikolojik sorunlar yaşadıkları ve ruh sağlığı açısından risk altında oldukları düşünülmüş ve bu nedenle çalışma planlanmıştır. Bu çalışmanın amacı, diş hekimliği fakültesi öğrencilerinde COVID-19 fobisi, depresyon, anksiyete, psikolojik sağlık değişkenleri arasındaki ilişkileri ve COVID-19 fobisi ile anksiyete ve depresyon arasındaki ilişkide psikolojik sağlamlığın aracılık rolünü belirlenmesi amaçlanmıştır. Ayrıca COVID-19 salgını sürecinde riskli bir grup olabileceği düşünülen diş hekimliği fakültesi öğrencilerinin anksiyete ve depresyon düzeylerinin incelenmesi de hedeflenmiştir.

Alanyazın incelendiğinde, COVID-19 fobisi ile anksiyete ve depresyon arasındaki ilişkide psikolojik sağlamlığın aracılık rolünü inceleyen çalışmalara rastlanmamıştır. Dolayısıyla bu araştırmanın alanyazındaki boşluğu doldurabileceği düşünülmektedir.

“COVID-19 fobisi ile anksiyete ve depresyon arasındaki ilişkide psikolojik sağlamlığın aracılık rolü var mıdır?” araştırmanın problem sorusudur. Alan yazında yapılan araştırmalar ışığında oluşturulan hipotezler şunlardır:

H₁ Diş hekimliği fakültesi öğrencilerinin anksiyete ve depresyon düzeyleri yüksektir.

H₂ COVID-19 fobisi, depresyon ve anksiyete arasında pozitif yönlü ilişki vardır.

H₃ Psikolojik sağlamlık ile COVID-19 fobisi, depresyon ve anksiyete arasında negatif yönlü ilişki vardır.

H₄ COVID-19 fobisi ile anksiyete arasındaki ilişkide psikolojik sağlamlığın aracılık rolü vardır.

H₅ COVID-19 fobisi ile depresyon arasındaki ilişkide psikolojik sağlamlığın aracılık rolü vardır.

GEREÇ VE YÖNTEMLER

ARAŞTIRMANIN MODELİ

COVID-19 fobisi ile anksiyete ve depresyon arasındaki ilişkide psikolojik sağlamlığın aracılık rolünü incelemeyi amaçlayan bu çalışmada nicel araştırma yöntemlerinden olan ilişkisel tarama modeli kullanılmıştır. Araştırma modeli Şekil 1’de verilmiştir

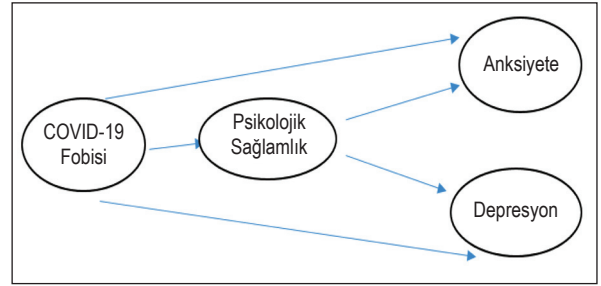

ŞEKİL 1: Araştırmanın modeli.

ÇALIŞMA GRUBU

COVID-19 fobisi ile anksiyete ve depresyon arasındaki ilişkide psikolojik sağlamlığın aracılık rolünü araştırmak için tasarlanan bu çalışmada, araştırmaya katılan bireylerin seçimi olasılıksız örnekleme yöntemlerinden olan amaçlı örnekleme yöntemiyle gerçekleştirilmiştir.

Çalışma grubunu COVID-19 için riskli bir grup olabileceği düşünülen Trakya Üniversitesi Diş Hekimliği Fakültesinde okuyan ve klinikte hasta gören 4 ve 5. sınıf öğrencileri oluşturmaktadır. Çalışmada 147 kişi olan 4 ve 5. sınıf öğrencilerinin hepsine ulaşılarak katılmaları hedeflendiği için güç analizi yapılmamıştır. Gönüllülük esasına göre 112 kişiye ulaşılabilmektedir. COVID-19 nedeniyle birebir görüşmeler mümkün olmadığı için veriler okul e-posta ve okul WhatsApp (WhatsApp Inc., ABD) grubu aracılığıyla elektronik ortamda toplanmıştır. Çalışmaya katılan 112 kişinin yaş ortalaması 22,58±1,12’dir. Katılımcıların 76’sı (%67,9) kadın ve 36’sı (%32,1) erkektir.

VERİ TOPLAMA ARAÇLARI

COVID-19 Fobi Ölçeği: 2020 yılında Arpacı ve ark. tarafından Likert tipi olarak geliştirilmiş 20 maddeden oluşan ölçeğin 4 alt faktörü bulunmaktadır. 1, 5, 9, 13, 17 ve 20. maddeler psikolojik alt boyutu, 2, 6, 10, 14 ve 18. maddeler somatik alt boyutu, 3, 7, 11, 15 ve 19. maddeler sosyal alt boyutu ve 4, 8, 12 ve 16. maddeler ise ekonomik alt boyutu temsil etmektedir. Ölçeğin toplam puanı alt boyut puanlarının toplamı ile elde edilir ve 20 ile 100 puan arasında değişir. Puanların yüksekliği alt boyutlardaki ve COVID-19 fobisindeki yüksekliğe işaret eder. Ölçeğin Cronbach alfa katsayısı 0,93’tür.¹⁶

Kısa Beck Depresyon Envanteri: 1997 yılında Beck ve ark. tarafından geliştirilen eski ismi Birinci Basamak için Beck Depresyon Tarama Ölçeği bilen ölçek toplam puanı 0-21 arasında değişen 7 maddeden oluşmaktadır.^{17,18} Ölçekten alınan 4-6 puan hafif depresyonu, 7-9 puan orta düzeyde depresyonu, 10-21 puan ise şiddetli depresyonu işaret eder. Ölçeğin kesme değeri ≥ 4 'tür.¹⁸ 2007 yılında Birinci Basamak için Beck Depresyon Tarama Ölçeği adıyla Tuğlu ve ark. tarafından Türkçeye uyarlaması, dil eş değeri ve test-tekrar test çalışması yapılmıştır. Ölçeğin iç güvenirlik katsayısı 0,85 olarak bulunmuştur.¹⁹ Ölçeğin ismi Beck ve ark. tarafından Kısa Depresyon Ölçeği olarak değiştirilmiştir. Özdemir ve Dağdeviren, tarafından ölçeğin yapı ve ölçüt bağımlı geçerlik çalışmasını yapmıştır. Çalışmada ölçeğin Cronbach alfa katsayısı 0,78, Split-Half katsayısı 0,81 olarak hesaplanmıştır. Çalışmada ölçeğin tek boyutlu bir faktör yapısına sahip olduğu bulgusuna ulaşılmıştır. Ölçeğin yapılan doğrulayıcı faktör analizinde χ^2 /serbestlik derecesi (sd) (23,68/13) oran: 1,82; yaklaşık hataların ortalama karekökü [root mean square error of approximation (RMSEA)]: 0,068; standartlaştırılmış ortalama hataların karekökü [standardized root mean square residual (SRMR)]: 0,046; Ortalama Hataların Karekökü: 0,027; Normlaştırılmış Uyum İndeksi [Normed Fit Index (NFI)]: 0,95; Normlaştırılmamış Uyum İndeksi [Non-Normed Fit Index (NNFI)]: 0,97; Karşılaştırmalı Uyum İndeksi [Comparative Fit Index (CFI)]: 0,98; Artımlı Uyum İndeksi [Incremental Fit Index (IFI)]: 0,98; Göreceli Uyum İndeksi [Relative Fit Index (RFI)]: 0,93 ve Uyum İyiliği İndeksi [Goodness of Fit Index (GFI)]: 0,96 olarak bulunmuştur.²⁰

Psikolojik Sağlık Ölçeği: Smith ve ark. tarafından geliştirilen ölçek 6 maddeli tek bir faktörden oluşmaktadır.⁴ Ölçme aracının 3 maddesi negatif olduğu için ters kodlanarak puanlanmaktadır. Puanın düşük olması psikolojik sağlık özelliğinin düşüklüğüne işaret etmektedir. Türk kültürüne uyarlama çalışması Doğan tarafından yapılmış ve ölçeğin güvenirlik katsayısı 0,83 olarak bulunmuştur.³

Beck Anksiyete Envanteri: Bireylerin anksiyete belirtilerinin düzeylerini ve sıklığını belirlemek amacıyla kullanılan ölçek Beck ve ark. tarafından geliştirilmiştir. Türkçeye uyarlaması Ulusoy ve ark. tarafından yapılmıştır. Ayrıca ölçeğin yeterli düzeyde

güvenirlik ve geçerliliğe sahip olduğu da belirlenmiştir. Yirmi bir maddeden oluşan bu ölçeğin puan aralığı 0-63'tür. Ölçekten alınan puanın yüksekliği, bireyin yaşadığı anksiyetenin şiddetini gösterir. Ölçeğin Cronbach alfa katsayısı 0,92 ve test tekrar test değeri ise $r=0,75$ olarak bulunmuştur.^{21,22} Ölçek puanları 8-15 hafif anksiyete, 16-25 orta anksiyete ve 26-63 şiddetli anksiyete şeklinde değerlendirilmektedir.²²

VERİLERİN ANALİZİ

Araştırma için Trakya Üniversitesi Sosyal ve Beşeri Bilimler Araştırmalar Etik Kurulundan (tarih: 26 Mayıs 2021; no: 05/53) etik onam alınmıştır. Bireylerin çalışmaya gönüllülük esası ile katılması sağlanırken, araştırmanın planlanması ve yürütülmesinde Helsinki Deklarasyonu prensiplerine uygunluğu göz önünde bulundurulmuştur. Veriler okul e-posta ve okul WhatsApp grubu aracılığıyla elektronik ortamda Google Forms (Google, ABD) bağlantıları üzerinden çevrimiçi olarak Eylül 2021-Şubat 2022 tarihleri arasında toplanmıştır. Katılımcılardan çalışmanın başında ölçekleri doldurmadan bilgilendirilmiş onamları alınmıştır.

Verilerin analizinde öncelikle tanımlayıcı istatistikler için SPSS 22.0 (IBM, ABD) programı kullanılmıştır. COVID-19 fobisi ile depresyon ve anksiyete arasındaki ilişkide psikolojik sağlamlığın aracılık etkisi var mıdır? Sorusuna yanıt aramak için "yapısal eşitlik modeli" kullanılmıştır. Kurulan ölçme ve yapısal eşitlik modelinin test edilmesi aşamasında ise LISREL 8.80 (Scientific Software International Inc., ABD) programından faydalanılmıştır. Tanımlayıcı istatistikler olarak aritmetik ortalama±standart sapma değerleri verilmiştir. Tüm istatistikler için anlamlılık sınırı iki yönlü $p<0,005$ olarak seçilmiştir.

BULGULAR

Araştırmanın bu bölümünde yapılan istatistiksel analiz bulgularına yer verilmiştir. **Tablo 1**'de diş hekimliği fakültesi öğrencilerinde depresyon, anksiyete, psikolojik sağlık ve COVID-19 fobisine ait betimsel istatistiksel verileri sunulmuştur.

Tablo 1'de araştırma grubunun depresyon, anksiyete, psikolojik sağlık ve COVID-19 fobisine ait betimsel istatistik verileri incelendiğinde, ölçek

TABLO 1: Araştırma grubunun depresyon, anksiyete, psikolojik sağlamlık ve COVID-19 fobisine ait betimsel istatistikleri.

	n	\bar{X}	SS	Çarpıklık	Basıklık	α
1. Depresyon	112	6,82	4,23	0,789/0,228	0,529/0,453	0,84
2. COVID-19 fobisi	112	50,67	16,12	0,611/0,228	0,159/0,453	0,94
3. Anksiyete	112	18,01	12,96	0,633/0,228	-0,067/0,453	0,94
4. Psikolojik sağlamlık	112	15,27	4,65	0,451/0,228	1,023/0,453	0,84

SS: Standart sapma.

TABLO 2: Araştırma grubuna ait anksiyete ve depresyon düzeyleri.

	n	%	
Anksiyete	0-7 anksiyete yok	34	30,4
	8-15 hafif anksiyete	18	16,1
	16-25 orta anksiyete	31	27,7
	26-63 şiddetli anksiyete	29	25,9
Depresyon	0-3 depresyon yok	23	20,5
	4-6 hafif depresyon	55	49,1
	7-9 orta depresyon	23	20,5
	10-21 şiddetli depresyon	11	9,8

verilerinin normal dağılıma uygun olduğu görülmüştür. Kısa Beck Depresyon Ölçeğine ait Cronbach alfa katsayısı 0,84, COVID-19 Fobisi Ölçeği için Cronbach alfa katsayısı 0,94, Beck Anksiyete Ölçeği Cronbach alfa katsayısı 0,94 ve Psikolojik Sağlamlık Ölçeğinin Cronbach alfa katsayısı 0,84 olarak bulunmuştur. Çalışmaya katılan öğrencilerin anksiyete ve depresyon düzeyleri **Tablo 2**'de verilmiştir.

Tablo 2 incelendiğinde, çalışmaya katılan bireylerin %53,6'sının orta veya şiddetli düzeyde anksiyeteye; %30,3'ünün orta ve şiddetli düzeyde depresyona sahip olduğu bulgusuna ulaşılmıştır. Çalışmada önce ölçme modeli ve yapısal modelde bulunan latent değişkenler için gözlenen değişkenler belirlenmiştir. Bu gözlenen değişkenler için alt boyutları olan ölçeklerde alt boyut maddeleri toplanılarak birer parsel yapılmıştır. Tek boyutlu olan ölçekler için madde sayıları ile orantılı ve madde-toplam korelasyon değerlerine bağlı kalınarak maddeler parsellere ayrılmıştır. COVID-19 Fobisi Ölçeği'nin 4 alt boyutu olduğu için bu 4 alt boyuta bölünmüştür. Tek boyutlu olan Psikolojik Sağlamlık Ölçeği ve Kısa Beck Depresyon Envanteri için iki parsel yapılırken Beck Anksiyete Envanteri için 4 parsel yapılmıştır. Gözlenen değişkenler arasında incelenen ilişkiler **Tablo 3**'te verilmiştir.

Tablo 3 incelendiğinde, araştırmada kullanılan gözlenen değişkenlerin birbirleri ile anlamlı ilişkiler

TABLO 3: Çalışma grubu için test edilen yapısal modelin gözlenen değişkenleri arasındaki korelasyon değerleri.

Değişkenler	1	2	3	4	5	6	7	8	9	10	11
1. EKONOMİK	-										
2. PSİKOLOJİK	0,530**	-									
3. SOMATİK	0,741**	0,676**	-								
4. SOSYAL	0,475**	0,829**	0,600**	-							
5. SAGLAM1	-0,274**	-0,250**	-0,294**	-0,277**	-						
6. SAGLAM2	-0,210*	-0,164*	-0,258**	-0,241*	0,673**	-					
7. ANKS1	0,286**	0,170*	0,315**	0,230*	-0,327**	-0,329**	-				
8. ANKS2	0,323**	0,221*	0,364**	0,254**	-0,472**	-0,420**	0,769**	-			
9. ANKS3	0,390**	0,320**	0,472**	0,306**	-0,506**	-0,419**	0,791**	0,794**	-		
10. ANKS4	0,310**	0,179*	0,349**	0,220*	-0,495**	-0,440**	0,815**	0,828**	0,817**	-	
11. DEPRES1	0,211*	0,202*	0,235*	0,165*	-0,413**	-0,392**	0,316**	0,375**	0,394**	0,408**	-
12. DEPRES2	0,275**	0,206*	0,247**	0,161*	-0,455**	-0,480**	0,365**	0,516**	0,513**	0,493**	0,659**

Spearman korelasyon katsayısı *p<0,005, **p<0,001; EKONOMİK PSİKOLOJİK SOMATİK SOSYAL=COVID-19 Fobisi, Anks=Anksiyete, Saglam=Psikolojik Sağlamlık, Depres=Depresyon için oluşturulan parselleri ifade etmektedir.

içinde olduğu görülmektedir. Ölçekler parsellere ayrılarak incelendiğinde ilişkilerin ($r=0,16$; $p<0,005$) ile ($r=0,83$; $p<0,001$) arasında değiştiği ve istatistiksel olarak anlamlı olduğu görülmüştür. Test edilen ölçme modeline ait standardize yol katsayıları Şekil 2’de verilmiştir.

COVID-19 fobisi alt boyutları arasında bir modifikasyon yapılmış ve ölçme modeline ait standardize yol katsayıları incelenmiştir. COVID-19 fobisi ile depresyon, anksiyete ve psikolojik sağlamlık ilişkileri incelendiğinde; COVID-19 fobisi ile depresyon arasında orta düzeyde pozitif yönde ilişki ($r=0,32$; $p<0,001$), COVID-19 fobisi ile anksiyete arasında orta düzeyde pozitif yönde ilişki ($r=0,42$; $p<0,001$), COVID-19 fobisi ile psikolojik sağlamlık arasında orta düzeyde negatif yönde ilişki ($r=-0,36$; $p<0,001$), psikolojik sağlamlık ile depresyon arasında yüksek düzeyde negatif yönde ilişki ($r=-0,62$; $p<0,001$) ve psikolojik sağlamlık ile anksiyete arasında yüksek

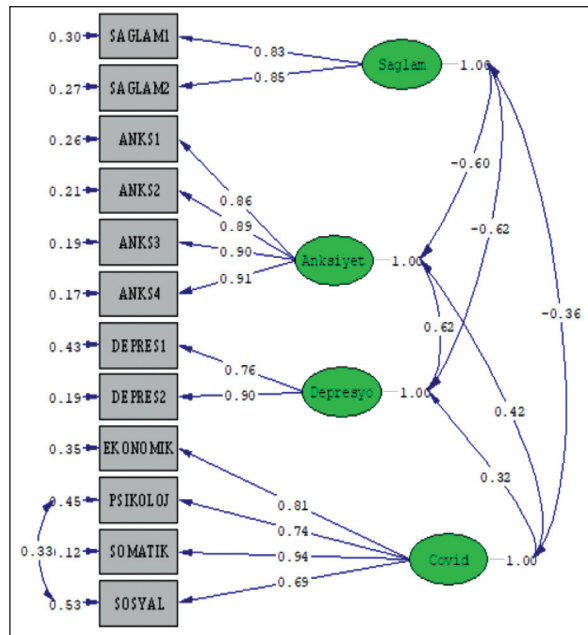

ŞEKİL 2: Test edilen ölçme modeline ait standardize yol katsayıları. $\chi^2=47,62$, $sd=47$, p değeri=0,00000, $RMSEA=0,011$.
sd: Serbestlik derecesi; $RMSEA$: Yaklaşık hataların ortalama karekökü.

düzeyde negatif yönde ilişki ($r=-0,60$; $p<0,001$) görülmüştür. Ölçme modeline ait uyum iyiliği indeksleri Tablo 4’te verilmiştir.

Tablo 4’te ölçme modelinin uyum iyiliği değerlerinin χ^2/sd ($47,62/47$) oran=1,01; $RMSEA=0,011$; $SRMR=0,039$; $NFI=0,97$; $NNFI=0,99$; $CFI=1,00$; $IFI=1,00$; $RFI=0,95$ ve $GFI=0,93$ olduğu görülmüştür. Bütün uyum iyiliği değerlerinin iyi uyum iyiliği içinde olduğu bulgulanmış ve yapısal modelin test aşamasına geçilmiştir. Yapısal modele ilişkin standardize edilmiş yol katsayıları Şekil 3’te verilmiştir.

Şekil 3’te COVID-19 fobisi ile depresyon ve anksiyete arasındaki ilişkide psikolojik sağlamlığın aracılık rolü incelendiğinde; COVID-19 fobisi ile depresyon ($\beta=0,10$; $p>0,005$) arasındaki ilişki dışında bütün yol katsayılarının istatistiksel olarak anlamlı olduğu görülmüştür. COVID-19 fobisi ile depresyon arasındaki bu anlamsız yol modelden çıkartılarak revize edilmiş yapısal modele yeniden incelenmiştir. COVID-19 fobisi ile depresyon arasındaki bu anlamsız yol kaldırılıp model yeniden incelendiğinde, iki modelin serbestlik derecesi (1df) farkının 3,84’ten küçük olduğu ve modelde anlamlı bir bozulma olmadığı için COVID-19 fobisi ile depresyon arasındaki yolun çıkartıldığı modelin kullanılmasına karar verilmiştir. Revize edilen model Şekil 4’te verilmiştir.

Şekil 4’te model yeniden incelendiğinde, COVID-19 fobisi ile anksiyete arasındaki ilişkinin ($\beta=0,20$; $p<0,001$), psikolojik sağlamlık ile COVID-19 fobisi arasındaki ilişkinin ($\beta=-0,38$; $p<0,001$), psikolojik sağlamlık ile anksiyete arasındaki ilişkinin ($\beta=-0,57$; $p<0,001$) ve psikolojik sağlamlık ile depresyon arasındaki ilişkinin ($\beta=-0,68$; $p<0,001$) istatistiksel olarak anlamlı olduğu görülmüştür. Çalışmada COVID-19 fobisi ile depresyon arasındaki ilişkide psikolojik sağlamlığın güçlü aracılık etkisi bulunurken, COVID-19 fobisi ile anksiyete arasındaki ilişkide ise kısmi aracılık etkisi olduğu bulgu-

TABLO 4: Ölçme modeline ait uyum indeksleri.

χ^2	sd	χ^2/sd	RMSEA	SRMR	CFI	NFI	NNFI	IFI	RFI	GFI
47,62	47	1,01	0,011	0,039	1,00	0,97	0,99	1,00	0,95	0,93

sd: Serbestlik derecesi; $RMSEA$: Yaklaşık hataların ortalama karekökü; $SRMR$: Standartlaştırılmış ortalama hataların karekökü; CFI : Karşılaştırmalı Uyum İndeksi; NFI : Normleştirilmiş Uyum İndeksi; $NNFI$: Normleştirilmemiş Uyum İndeksi; IFI : Artımlı Uyum İndeksi; RFI : Göreceli Uyum İndeksi; GFI : Uyum İyiliği İndeksi.

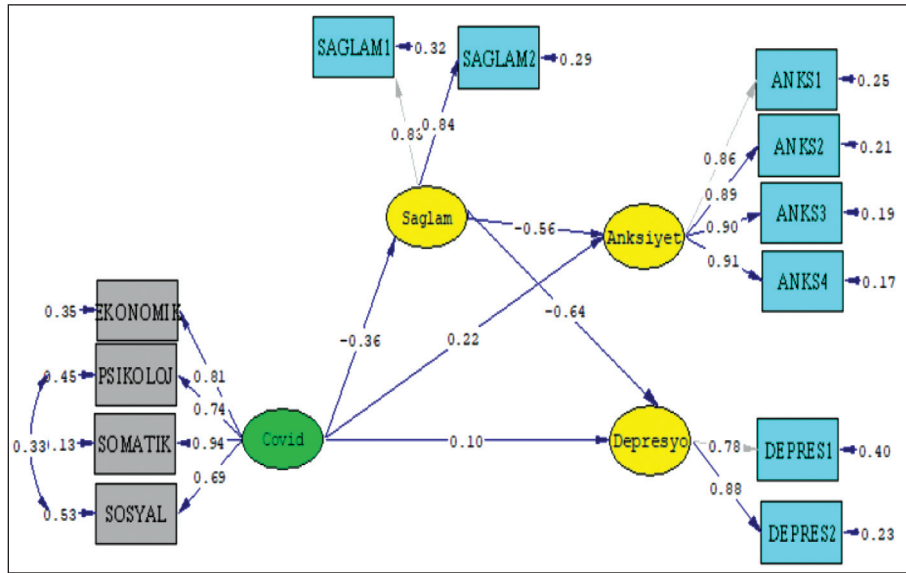

ŞEKİL 3: COVID-19 fobisi ile depresyon ve anksiyete arasındaki ilişkide psikolojik sağlamlığın aracılık rolü yapısal model standardize yol katsayıları.

$\chi^2=54,95$, $sd=48$, p değeri=0,22811, RMSEA=0,036.

sd: Serbestlik derecesi; RMSEA: Yaklaşık hataların ortalama karekökü.

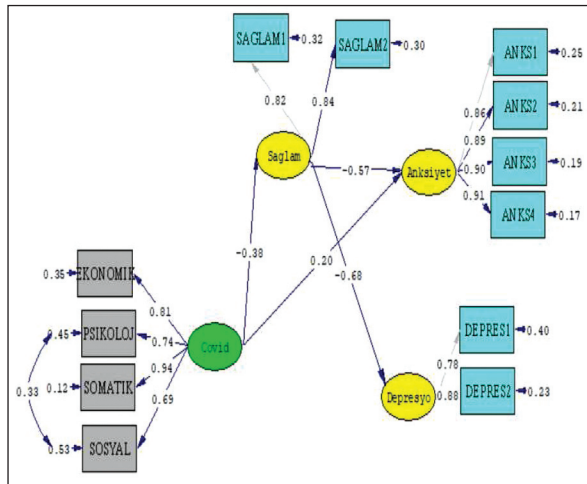

ŞEKİL 4: COVID-19 fobisi ile depresyon ve anksiyete arasındaki ilişkide psikolojik sağlamlığın aracılık rolü yapısal model standardize yol katsayıları.

$\chi^2=56,29$, $sd=49$, p değeri=0,22087, RMSEA=0,037.

sd: Serbestlik derecesi; RMSEA: Yaklaşık hataların ortalama karekökü.

lanmıştır. Revize edilmiş yapısal modele ait uyum iyiliği değerleri Tablo 5'te verilmiştir.

Yapısal modelin uyum iyiliği değerleri χ^2/sd (56,29) oran=1,02; RMSEA=0,037; SRMR=0,059; NFI=0,96; NNFI=0,99; CFI=0,99; IFI=0,99; RFI=0,94 ve GFI=0,93'tür. Bütün uyum iyiliği değerlerinin iyi uyum iyiliği içinde olduğu görülmüştür. Elde edilen bulguların tartışılmasına geçilmiştir.

TARTIŞMA

COVID-19 salgını tüm dünyadaki insanların fiziksel ve psikolojik sağlıklarını negatif etkilemiştir. Salgın döneminde kişilerin anksiyete ve depresyon düzeylerinin yüksek olduğu görülmüştür.^{8,23} Yüksek düzeyde anksiyete ve depresyon insanların hayatlarında birçok şeyi olumsuz etkilemiştir. Bu durum özellikle öğrencilerin akademik süreçlerinde ortaya çıkmıştır. Öğrenciler arasında yüksek düzeyde stres, akademik performansın düşmesine ve okulu bırakmaya yol açabilmektedir. Ayrıca anksiyete, depresyon ve diğer psikolojik bozuklukların başlamasını etkileyebilmektedir.^{24,25}

TABLO 5: Test edilen yapısal modelin standardize yol katsayıları.

χ^2	sd	χ^2/sd	RMSEA	SRMR	CFI	NFI	NNFI	IFI	RFI	GFI
56,29	49	1,15	0,037	0,059	0,99	0,96	0,99	0,99	0,94	0,93

sd: Serbestlik derecesi; RMSEA: Yaklaşık hataların ortalama karekökü; SRMR: Standartlaştırılmış ortalama hataların karekökü; CFI: Karşılaştırmalı Uyum İndeksi; NFI: Normlaştırılmış Uyum İndeksi; NNFI: Normlaştırılmamış Uyum İndeksi; IFI: Artımlı Uyum İndeksi; RFI: Göreceli Uyum İndeksi; GFI: Uyum İyiliği İndeksi.

Salgın, diş hekimliği öğrencilerinin eğitimleri üzerinde önemli farklılıklar yaratmıştır. Bunun yanı sıra diş hekimliği öğrencileri diğer tüm diş kliniği personeli gibi tedavinin doğası gereği, ağız boşluğunda (virüsün bilinen rezervuarı) çalışmak ve aerosol üreten prosedürleri rutin kullanmak zorunda kalmışlardır. Virüsün damlacıklar ve aerosoller yoluyla yayılması diş hekimlerinde hastalığa yakalanma riskini yükseltmiştir.¹² Dolayısıyla diş hekimliği fakültesi öğrencilerinde anksiyete ve depresyon düzeylerinin yüksek olması beklenen bir durum olarak görülmüş ve bu çalışma yapılmıştır.

Çalışma grubunda bireylerin %52,6'sının orta ve yüksek düzeyde anksiyete puanları olduğu bulgulanmıştır. %30,3'ünün ise orta ve yüksek düzeyde depresyon puanına sahip olduğu bulgusuna ulaşılmıştır. Bu bulgular diş hekimliği fakültesi öğrencilerinde anksiyete ve depresyon düzeylerinin yüksek olacağı hipotezini doğrulamıştır. Bu bulgu, COVID-19 salgınında diş hekimliği fakültesi öğrencilerinde anksiyete ve depresyon düzeylerinin yüksek çıktığını belirten alanyazın ile uyumlu bulunmuştur.^{9,13-15,26-28} Bu çalışmalardan bazılarını açıklayacak olursak;

Al-Quds Üniversitesindeki farklı öğrenim yıllarında olan 435 diş hekimliği öğrencisiyle yapılan çalışmada %30'unun yüksek depresyon, %49'unun yüksek anksiyete düzeyine sahip olduğu bulgulanmıştır.¹³ Suudi Arabistan'daki farklı üniversitelerden 422 diş hekimliği öğrencinin depresyon ve anksiyete düzeyleri incelenmiş %28'inin depresyon ve %18'inin anksiyete düzeyinin yüksek ve çok yüksek olduğu bulgulanmıştır.¹⁴

Portekiz'de 1.115 katılımcının depresyon, anksiyete ve stres düzeyleri incelenmiştir. Katılımcıların %59'unda kaygı, %73,3'ünde depresyon ve %77,3'ünde normalin üstünde stres tespit edilmiştir. Ayrıca kadın olmanın kaygı ve stres için en önemli ve güçlü yordayıcı olduğu bildirilmiştir. Ek olarak öğrencilerin daha az öğrendiklerini hissetmelerinin depresyon ve stres düzeylerindeki artışın öngörücü değişkenlerinden biri olduğu ifade edilmektedirler.²⁸

İlgili literatür incelendiğinde, salgın döneminde diş hekimleri ve diş hekimliği fakültesi öğrencileri, sağlık çalışanları arasında anksiyete ve depresyon düzeylerinin yüksek olduğunu bildiren bulgularla

uyumlu iken diğer taraftan COVID-19 salgınının diş hekimliği fakültesi öğrencilerini hafif etkilediğini bildiren bazı araştırma bulguları ile de uyumsuzdur.^{29,30} Almanya'da 211 diş hekimliği öğrencisi ile yapılan çalışmada; depresyon, kaygı, stres, yeniden yaşama, kaçınma ve aşırı uyarılma değerlendirilmiş ve tüm değişkenler ile ruhsal sonuçları arasındaki korelasyonlar incelenmiştir. Salgının diş hekimliği öğrencilerinin psikolojileri üzerinde hafif bir etkisi olduğu bildirilmiştir.²⁹ Diğer bir çalışma ise Suudi Arabistan'da Khanagar ve Alfadley tarafından farklı üniversitelerden 110 diş hekimliği stajyeri ile yapılmıştır. Bu çalışmada %11,9'unda depresyon, %7,3'ünde normalden yüksek anksiyete bildirilmiştir.³⁰

Araştırma sonuçlarındaki bu farklılıkların, ve-rilerin salgının farklı dönemlerinde toplanmasından, örneklem farklılığından ya da öğrencilerin aktif bir şekilde hasta görüyor olmaları nedeniyle bulaş endişesinden kaynaklanabileceği düşünülmektedir. Yapılan araştırmalarda, öğrencilerin COVID-19 salgınından büyük ölçüde etkilenmelerinin nedenlerinde; uzun vadeli planlarının bozulması, sınav kaygısı, el becerilerini kaybetme korkusu, klinik eğitimlerinin askıya alınması ve staj tamamlamama kaygısı, olduğu belirtilmektedir.³¹⁻³³

Yapılan bu çalışmada alanyazınla uyumlu olarak depresyon ve anksiyete ile psikolojik dayanıklılık arasında negatif bir ilişki bulunmuştur.^{6,10,11,34} Psikolojik dayanıklılık arttıkça COVID-19 fobisi, anksiyete ve depresyon düzeylerinin azaldığı görülmüştür. Psikolojik sağlamlık COVID-19 fobisi, depresyon ve anksiyete arasında negatif ilişki vardır hipotezi desteklenmiştir. Çoğu insanın psikolojik sağlamlık sayesinde karşılaştıkları zorluklarla mücadele ederken daha güçlü hâle geldiği ifade edilmektedir.³⁵ Psikolojik sağlamlığı yüksek olan bireylerin, stresli yaşam olayları ile başa çıkmada daha donanımlı oldukları için daha az olumsuz sonuçlarla karşılaştıkları bildirilmiştir.³⁶

Alanyazınla uyumlu olarak COVID-19 fobisi ile depresyon ve anksiyete arasında orta düzeyde pozitif anlamlı ilişki olduğu bulunmuştur.^{6,8,9} COVID-19 fobisi arttıkça, anksiyete ve depresyon düzeylerinin de arttığı görülmekte olup, COVID-19 fobisi ile depres-

yon ve anksiyete arasında pozitif ilişki olduğuna dair hipotez desteklenmiştir.

Çalışmada yapısal model aracılığıyla COVID-19 fobisi ile depresyon ve anksiyete arasındaki ilişkide psikolojik sağlamlığın aracılık etkisi araştırılmıştır. Yapısal modelde COVID-19 fobisi ile depresyon ilişkisi hariç diğer tüm yolların anlamlı olduğu olduğu görülmüştür. Psikolojik sağlamlığın COVID-19 fobisi ile anksiyete arasındaki ilişkide kısmi aracılık etkisine sahip olduğu bulunmuştur. Bulgular COVID-19 fobisi ile anksiyete arasındaki ilişkide psikolojik sağlamlığın aracılık rolü vardır hipotezini desteklemektedir. Bu bulguların alanyazınla uyumlu olduğu görülmektedir.^{6,11} Bu çalışmalardan bazıları şunlardır:

Peru'da 2022 yılında 286 hemşire ile yapılan bir çalışmada, COVID-19 korku ile stres ve depresyon düzeyleri arasındaki ilişkide psikolojik sağlamlığın aracılık ettiği ve COVID-19'un etkilerini azaltmada önemli bir rol oynadığı ifade edilmiştir.⁶

Yirci ve ark. tarafından 346 öğretmen ile yapılan çalışmada COVID-19 korkusunun mutluluk üzerindeki etkisi incelenmiş ve COVID-19 korkusu ile mutluluk arasındaki ilişkide psikolojik sağlamlığın kısmi aracılık etkisine sahip olduğu bulunmuştur.¹¹

Mevcut çalışma sonuçları psikolojik sağlamlığın anksiyeteyi tamamen ortadan kaldırmadığı ancak psikolojik sağlamlığın COVID-19 fobisi ile anksiyete arasındaki ilişkide kısmi olarak düzenleyici bir rol oynadığını göstermiştir. Bu bulgu, COVID-19 fobisi ile anksiyete arasındaki ilişkinin diğer değişkenler tarafından da etkilenebileceğini düşündürmüştür. Aynı zamanda çalışma bulguları psikolojik sağlamlık düzeyi yüksek olan kişilerin de COVID-19 fobisi karşısında bir miktar anksiyete yaşayabileceğini göstermektedir.

Bu durum, COVID-19 pandemisinde sosyal mesafe ve sokağa çıkma yasakları gibi alınan önleyici tedbirlere, pandeminin uzun sürmesine, pandeminin belirsizliğine ve dolayısıyla pandeminin doğasına bağlanabilir. Kişisel sağlık endişeleri, ekonomik sonuçlar ve sosyal izolasyon gibi faktörler de kaygı düzeyinin artmasına katkıda bulunuyor olabilir.³⁷ Bu argümanalara dayanarak, COVID-19 fobisi psikolojik sağlamlığı etkileyebilir ve bu da anksiyete seviye-

lerini artırabilir. Bu sonuçlar, psikolojik sağlamlığı artırıcı müdahalelerin ve destek sistemlerinin, anksiyete düzeylerini azaltmadaki önemini göstermektedir. Araştırma sonuçları COVID-19 fobisi ve anksiyete arasındaki ilişkiyi etkileyebilecek başka önemli değişkenlerin de var olabileceğini düşündürmektedir.

Çalışmada ayrıca COVID-19 fobisi ile depresyon arasındaki ilişkide psikolojik sağlamlığın güçlü aracılık rolü bulunmuş ve COVID-19 fobisi ile depresyon arasındaki ilişkide psikolojik sağlamlığın aracılık rolü vardır hipotezi doğrulanmıştır. Psikolojik sağlamlık, iki değişken arasında güçlü aracılık görevi görerek ilişkinin büyük bir kısmını açıklamaktadır. Bu bulgu alanyazın ile uyumludur.^{6,8}

Bu çalışmalardan biri Belen'in Türkiye'de yaptığı çalışmadır. COVID-19 korkusu ile depresyon arasındaki ilişkide psikolojik sağlamlığın aracılık rolününün incelendiği, 144 üniversite öğrencisinin katıldığı bu çalışmada psikolojik sağlamlığın güçlü aracılık etkisi olduğu bulunmuştur.⁸

Bu güçlü aracılık bulgusu, psikolojik sağlamlığı artırmayı amaçlayan müdahalelerin depresyonun önlenmesinde veya hafifletilmesinde etkili olabileceğini ortaya koymaktadır. Ayrıca psikolojik sağlamlığı yüksek olan bireylerin, COVID-19 fobisi karşısında daha düşük düzeyde depresyon yaşayabileceğini göstermektedir. Bu durum, pandemiye bağlı korkuların olumsuz psikolojik etkisine karşı tampon oluşturmada psikolojik sağlamlığın koruyucu doğasını vurgulamaktadır. Aynı zamanda salgın gibi doğal afetlerde ruh sağlığını geliştirmeye yönelik müdahalelerin tasarlanması için değerli bilgiler sağlamaktadır.

Çalışma sonuçları COVID-19 fobisinin depresyonu etkileyebileceği temel mekanizmalar hakkında fikir verirken, psikolojik sağlamlığı geliştirmek için daha etkili müdahalelerin gerekliliğini düşündürmektedir. Sadece dış hekimliği fakültesi öğrencilerine değil toplumun her kesimine psikolojik sağlamlığı güçlendirmek adına en az bir konuda yetenekli olmayı, beklenti olmadan birine yardımda bulunmayı, mizahı kullanmayı, amaçlı etkinliklerde bulunmayı, iyimser olmayı, umut aşılarmayı, olumlu düşünmeyi, şükran duymayı, affetmeyi, hayatın anlamı ve amacını bulabilmeyi, öğrenilebilen ve değiş-

tirilebilen özellikleri geliştirmeyi hedefleyen çalışmalar yapılabilir.

Çalışmanın sonuçları salgının Türk diş hekimliği öğrencileri üzerindeki psikolojik etkisine ilişkin önemli bulgular sunmasına ve COVID-19 ile ilgili olarak Türkiye’de diş hekimliği fakültesi öğrencileri üzerinde yapılan ilk çalışmalar arasında olmasına rağmen çalışmanın bir takım sınırlılıkları bulunmaktadır. Araştırmanın sadece Trakya Üniversitesi Diş Hekimliği Fakültesi öğrencileri üzerinde yürütülmesi ve örneklem sayısının azlığı, bulguların genellenebilirliğine gölge düşürmüştür. Çalışma belirli bir popülasyona veya bağlama odaklandığı için bulguları tüm bireylere veya topluma genellenemez.

Ayrıca çalışma verilerine öz bildirim ölçekleri kullanılarak ulaşıldığı için ölçümler objektif sonuçlar vermemiş olabilir. Çalışmamız gönüllülük esasına göre yapılmıştır. Ancak gönüllü olarak çalışmaya katılan kişiler popülasyonun tümünü temsil edemeyebilirler. Ek olarak kişilerin anksiyete, depresyon ve psikolojik sağlık düzeyleri boylamsal olarak incelenmemiş kesitsel olarak ortaya konmuştur. Bu nedenle nedenselliği kanıtlama yeteneği sınırlıdır. Çalışmanın diğer sınırlılığı öğrencilere sınav kaygısı, el becerilerini kaybetme korkusu ve uzun vadeli planlarına ilişkin kaygılar gibi konular hakkında sorular yöneltilmemiş olmasıdır.

Çalışma yapılan grupta yüksek anksiyete ve depresyon oranları düşünüldüğünde, pandemi bittikten sonra takip çalışmasının yapılmaması çalışmanın önemli bir eksikliği olduğu düşünülmektedir. Çalışma grubundaki yüksek depresyon ve anksiyete puanına sahip olan bireylere ruh sağlığı profesyonelleri tarafından klinik değerlendirme yapılmamıştır. Çalışmada böyle bir değerlendirmenin eksikliği de çalışmamızın diğer bir önemli sınırlılığıdır. Bütün bu sınırlılıkların yanı sıra bu çalışma diş hekimliği

fakültesi öğrencilerinin de salgın dönemlerinde psikolojik yardım konusunda hassas grup olarak ele alınması gerektiği hakkında kıymetli bilgiler sunmuştur.

SONUÇ

COVID-19 fobisi ile depresyon arasındaki ilişkide psikolojik sağlık güçlü aracılık ederken, COVID-19 fobisi ile anksiyete arasındaki ilişkide psikolojik sağlamlığın kısmi aracılık ettiği görülmektedir. Başka bir deyişle COVID-19 fobisi ile depresyon ve anksiyete arasındaki ilişki kişilerin psikolojik sağlık düzeylerine dayanmaktadır. Dolayısıyla çalışma grubunun anksiyete ve depresyon düzeyi göz önüne alındığında hızlı ve kapsamlı psikiyatrik ve/veya psikolojik destek sağlanmalıdır. Kişilerin salgın ya da benzeri afet durumlarında anksiyete ve depresyon düzeylerinin düşük olması adına psikolojik sağlık düzeylerini artıracak ve destekleyecek çalışma ve programlara öncelik verilmelidir.

Finansal Kaynak

Bu çalışma sırasında, yapılan araştırma konusu ile ilgili doğrudan bağlantısı bulunan herhangi bir ilaç firmasından, tıbbi alet, gereç ve malzeme sağlayan ve/veya üreten bir firma veya herhangi bir ticari firmadan, çalışmanın değerlendirme sürecinde, çalışma ile ilgili verilecek kararı olumsuz etkileyebilecek maddi ve/veya manevi herhangi bir destek alınmamıştır.

Çıkar Çatışması

Bu çalışma ile ilgili olarak yazarların ve/veya aile bireylerinin çıkar çatışması potansiyeli olabilecek bilimsel ve tıbbi komite üyeliği veya üyeleri ile ilişkisi, danışmanlık, bilirkişilik, herhangi bir firmada çalışma durumu, hissedarlık ve benzer durumları yoktur.

Yazar Katkıları

Bu çalışma tamamen yazarın kendi eseri olup başka hiçbir yazar katkısı alınmamıştır.

KAYNAKLAR

- World Health Organization [Internet]. ©2023 WHO [Cited: April 26, 2023]. Available from: [\[Link\]](#)
- Brooks SK, Webster RK, Smith LE, Woodland L, Wessely S, Greenberg N, et al. The psychological impact of quarantine and how to reduce it: rapid review of the evidence. *Lancet*. 2020;395(10227):912-20. [\[Crossref\]](#) [\[PubMed\]](#) [\[PMC\]](#)
- Doğan T. Kısa Psikolojik Sağlamlık Ölçeği'nin Türkçe uyarlaması: Geçerlik ve güvenilirlik çalışması [Adaptation of the Brief Resilience Scale into Turkish: A validity and reliability study]. *The Journal of Happiness ve Well-Being*. 2015;3(1):93-102. [\[Link\]](#)
- Smith BW, Dalen J, Wiggins K, Tooley E, Christopher P, Bernard J. The brief resilience scale: assessing the ability to bounce back. *Int J Behav Med*. 2008;15(3):194-200. [\[Crossref\]](#) [\[PubMed\]](#)
- Southwick SM, Charney DS. The science of resilience: implications for the prevention and treatment of depression. *Science*. 2012;338(6103):79-82. [\[Crossref\]](#) [\[PubMed\]](#)
- Chura S, Saintila J, Mamani R, Ruiz Mamani PG, Morales-García WC. Predictors of depression in nurses during COVID-19 health emergency; the mediating role of resilience: a cross-sectional study. *J Prim Care Community Health*. 2022;13:21501319221097075. [\[Crossref\]](#) [\[PubMed\]](#) [\[PMC\]](#)
- Gündoğan S. The mediator role of the fear of COVID-19 in the relationship between psychological resilience and life satisfaction. *Current Psychology*. 2021;40(12):6291-9. [\[Crossref\]](#)
- Belen H. A longitudinal examination of the association between fear of COVID-19, resilience, and mental health during COVID-19 outbreak. *Psychol Health Med*. 2023;28(1):253-9. [\[Crossref\]](#) [\[PubMed\]](#)
- Gullo S, Gelo OCG, Bassi G, Lo Coco G, Lagetto G, Esposito G, et al. The role of emotion regulation and intolerance to uncertainty on the relationship between fear of COVID-19 and distress. *Curr Psychol*. 2022;1-12. [\[Crossref\]](#) [\[PubMed\]](#) [\[PMC\]](#)
- Di Corrado D, Muzii B, Magnano P, Coco M, La Paglia R, Maldonato NM. The Moderated mediating effect of hope, self-efficacy and resilience in the relationship between post-traumatic growth and mental health during the COVID-19 pandemic. *Healthcare (Basel)*. 2022;10(6):1091. [\[Crossref\]](#) [\[PubMed\]](#) [\[PMC\]](#)
- Yirci R, Atalmış EH, Kirisci G. Analyzing the mediating effect of psychological resilience on the relationship between COVID-19 fear and happiness. *Educational Process International Journal*. 2022;11(2):147-66. [\[Crossref\]](#)
- Sukumar S, Dracopoulos SA, Martin FE. Dental education in the time of SARS-CoV-2. *Eur J Dent Educ*. 2021;25(2):325-31. [\[Crossref\]](#) [\[PubMed\]](#) [\[PMC\]](#)
- Abu Kwaik A, Saleh R, Danadneh M, Kateeb E. Stress, anxiety and depression among dental students in times of covid-19 lockdown. *Int J Dentistry Oral Sci*. 2021;8(2):1560-4. [\[Crossref\]](#)
- Hakami Z, Khanagar SB, Vishwanathaiah S, Hakami A, Bokhari AM, Jabali AH, et al. Psychological impact of the coronavirus disease 2019 (COVID-19) pandemic on dental students: A nationwide study. *J Dent Educ*. 2021;85(4):494-503. [\[Crossref\]](#) [\[PubMed\]](#)
- Samsudin AD, Jaafar A, Idaham NI, Jali MHM. The Effect of COVID-19 pandemic on psychological wellness among dental students of a Malaysian public university. *Ulm Islamiyyah: Malaysian Journal of Islamic Sciences*. 2021;33(3):87-97. [\[Crossref\]](#)
- Arpaci I, Karataş K, Baloğlu M. The development and initial tests for the psychometric properties of the COVID-19 Phobia Scale (C19P-S). *Pers Individ Dif*. 2020;164:110108. [\[Crossref\]](#) [\[PubMed\]](#) [\[PMC\]](#)
- Beck AT, Guth D, Steer RA, Ball R. Screening for major depression disorders in medical inpatients with the Beck Depression Inventory for Primary Care. *Behav Res Ther*. 1997;35(8):785-91. [\[Crossref\]](#)
- Beck AT, Steer RA, Brown GK. *Manual for the Beck Depression Inventory-Fast Screen for Medical Patients*. San Antonio, TX: Psychological Corporation; 2000.
- Tuğlu C, Türe M, Dağdeviren N, Aktürk Z. Birinci basamak için beck depresyon tarama ölçeği'nin türkçe çevriminin geçerlik ve güvenilirliği [The reliability and validity analysis of the turkish version of beck depression inventory for primary care]. *Türkiye Aile Hekimliği Dergisi*. 2007;9(3):117-22. [\[Link\]](#)
- Özdemir HD, Dağdeviren HN. Construct validity study of the Turkish form of the short beck depression inventory. *Euras J Fam Med*. 2024;13(2):61-7. [\[Crossref\]](#)
- Ulusoy M, Şahin N, Erkmen H. Turkish version of Beck Anxiety inventory: Psychometric Properties. *Journal of Cognitive Psychotherapy: An international Cjuaterly*. 1998;12(2):163-72. [\[Link\]](#)
- Savaşır I, Şahin NH. Beck Anksiyete Envanter (BAE). *Bilişsel-Davranışçı Terapilerde Değerlendirme: Sık Kullanılan Ölçekler*. 1. Baskı. Ankara: Özyurt Matbaacılık; 1997. p.67-70.
- Lai J, Ma S, Wang Y, Cai Z, Hu J, Wei N, et al. Factors associated with mental health outcomes among health care workers exposed to coronavirus disease 2019. *JAMA Netw Open*. 2020;3(3):e203976. [\[Crossref\]](#) [\[PubMed\]](#) [\[PMC\]](#)
- Carlson E, Voss J. Using personal resilience™ techniques to reduce anxiety in university students. *West J Nurs Res*. 2017;39(10):1368. [\[Crossref\]](#) [\[PubMed\]](#)
- Shi M, Liu L, Wang ZY, Wang L. The mediating role of resilience in the relationship between big five personality and anxiety among Chinese medical students: a cross-sectional study. *PLoS One*. 2015;10(3):e0119916. [\[Crossref\]](#) [\[PubMed\]](#) [\[PMC\]](#)
- Suryakumari VBP, Pallavi Reddy Y, Yadav SS, Doshi D, Surekha Reddy V. Assessing fear and anxiety of corona virus among dental practitioners. *Disaster Med Public Health Prep*. 2022;16(2):555-60. [\[Crossref\]](#) [\[PubMed\]](#) [\[PMC\]](#)
- Zenthöfer A, Graf A, Rammelsberg P, Klotz AL. The impact of the SARS-CoV-2 pandemic on stress and anxiety of dental students. *Eur J Dent*. 2023;17(4):1221-8. [\[Crossref\]](#) [\[PubMed\]](#) [\[PMC\]](#)
- Braz-José C, Morais Caldas I, de Azevedo Á, Pereira ML. Stress, anxiety and depression in dental students: Impact of severe acute respiratory syndrome-coronavirus 2 pandemic. *Eur J Dent Educ*. 2023;27(3):700-6. [\[Crossref\]](#) [\[PubMed\]](#) [\[PMC\]](#)
- Mekhemar M, Attia S, Dörfer C, Conrad J. Dental students in germany throughout the COVID-19 pandemic: a psychological assessment and cross-sectional survey. *Biology (Basel)*. 2021;10(7):611. [\[Crossref\]](#) [\[PubMed\]](#) [\[PMC\]](#)
- Khanagar SB, Alfadley A. Psychological impact of the COVID-19 pandemic on dental interns in Riyadh, Saudi Arabia: a cross-sectional survey. *Int J Clin Pediatr Dent*. 2020;13(5):508-12. [\[Crossref\]](#) [\[PubMed\]](#) [\[PMC\]](#)
- Agius AM, Gatt G, Vento Zahra E, Busuttill A, Gainza-Cirauqui ML, Cortes ARG, et al. Self-reported dental student stressors and experiences during the COVID-19 pandemic. *J Dent Educ*. 2021;85(2):208-15. [\[Crossref\]](#) [\[PubMed\]](#)
- Santabarbara J, Idoiaga N, Ozamiz-Etxebarria N, Bueno-Notivol J. Prevalence of anxiety in dental students during the COVID-19 outbreak: A meta-analysis. *International Journal of Environmental Research and Public Health*. 2021;18(20):10978. [\[Crossref\]](#)

33. Heath C, Sommerfield A, von Ungern-Sternberg BS. Resilience strategies to manage psychological distress among healthcare workers during the COVID-19 pandemic: a narrative review. *Anaesthesia*. 2020;75(10):1364-71. [[Crossref](#)] [[PubMed](#)] [[PMC](#)]
34. Lin J, Ren Y, Gan H, Chen Y, Huang Y, You X. Factors influencing resilience of medical workers from other provinces to Wuhan fighting against 2019 novel coronavirus pneumonia. *BMC Psychiatry*. 2020;1-15. [[Crossref](#)]
35. Polizzi C, Lynn SJ, Perry A. Stress and coping in the time of Covid-19: pathways to resilience and recovery. *Clin Neuropsychiatry*. 2020;17(2):59-62. [[PubMed](#)] [[PMC](#)]
36. Mealer M, Burnham EL, Goode CJ, Rothbaum B, Moss M. The prevalence and impact of post traumatic stress disorder and burnout syndrome in nurses. *Depress Anxiety*. 2009;26(12):1118-26. [[Crossref](#)] [[PubMed](#)] [[PMC](#)]
37. Nearchou F, Douglas E. Traumatic distress of COVID-19 and depression in the general population: exploring the role of resilience, anxiety, and hope. *Int J Environ Res Public Health*. 2021;18(16):8485. [[Crossref](#)] [[PubMed](#)] [[PMC](#)]