

Sporda Cinsel İstismar Algı Ölçeği'nin Türk Kültürüne Uyarlanması: Metodolojik Çalışma

Adaptation of Scale of Perception of Sexual Abuse in Sports to Turkish Culture: Methodological Study

^{ID} Fatih BEDİR^a, ^{ID} Murat TURAN^b, ^{ID} Levent ÖNAL^c, ^{ID} Erdiñç ŞIKTAR^d

^aAtatürk Üniversitesi Spor Bilimleri Fakültesi, Beden Eğitimi ve Spor Öğretmenliği Bölümü, Erzurum, Türkiye

^bErzurum Teknik Üniversitesi Spor Bilimleri Fakültesi, Spor Yöneticiliği Bölümü, Erzurum, Türkiye

^cAtatürk Üniversitesi Spor Bilimleri Fakültesi, Rekreasyon Bölümü, Erzurum, Türkiye

^dAtatürk Üniversitesi Spor Bilimleri Fakültesi, Antrenörlük Eğitimi Bölümü, Erzurum, Türkiye

ÖZET Amaç: Çalışmada, sporda cinsel istismar algısını ölçmek için a) cinsel istismarın algılanan yaygınlığını, b) bir antrenörün cinsel istismar eğilimi olma olasılığını, c) spor organizasyonlarının cinsel istismar riskini nasıl yönetmesi gerektiğine ilişkin algıları ve d) medyanın risk algısı üzerindeki etkisini değerlendirmek için Sporda Cinsel İstismar Algı Ölçeği'nin (SCİAÖ) Türkçeye uyarlanarak, geçerlik ve güvenilirliğinin sağlanması amaçlanmıştır. **Gereç ve Yöntemler:** Açıklayıcı faktör analizi (AFA) ve güvenilirlik analizleri SPSS 18.0 sürümü kullanılarak analiz edildi. Kaiser-Meyer-Olkin ve Bartlett'in küresellik testi ilk olarak AFA ile ilgili varsayımları sağlamak için incelenmiştir. İkinci analiz kısmında elde edilen maddeler ve faktörler için AMOS 18 sürümü ile doğrulayıcı faktör analizi prosedürleri AFA aracılığıyla gerçekleştirildi. **Bulgular:** Yapılan işlem basamakları aracılığıyla psikometrik niteliklere ilişkin deneysel kanıtlar ortaya çıkarılmış ve SCİAÖ, 4 boyut (yönetim, yaygınlık, etki ve olasılık) ve 13 madde olarak, Türk kültürüne uyarlanmıştır. Model uyum indeks değerleri; $\chi^2/sd=1,21$, ortalama karekök yaklaşım hatası=0,030, Uyum İyiliği İndeksi=0,95, Normlaştırılmış Uyum İndeksi=0,96, Düzeltilmiş Uyum İyiliği İndeksi=0,93 ve Karşılaştırmalı Uyum İndeksi=0,99 olarak belirlenmiştir. Ölçeğin iç tutarlılık değeri ise 0,81 olarak bulunmuştur. **Sonuç:** Sonuç olarak SCİAÖ'nün bireyler için geçerli ve güvenilir bir ölçüm aracı olduğunu söyleyebiliriz. Ayrıca çalışmada; teorik ve pratik uygulamalar ile birlikte çalışma sınırlılıkları ve gelecekteki çalışmalar için öneriler sporda cinsel istismar algısı açısından tartışıldı.

ABSTRACT Objective: The study was aimed to ensure the Turkish validity and reliability of the Scale of Perception of Sexual Abuse in Sports (SPSAS) by assessing a) the perceived prevalence of sexual abuse, b) the perceived likelihood that a coach is sexual abuse tendency, c) perceptions on how sport organizations should manage the risk of sexual abuse, and d) media influence on participant perception. **Material and Methods:** Exploratory factor analysis (EFA) and reliability analyzes were analyzed using SPSS version 18.0. Kaiser-Meyer-Olkin and Bartlett's test of sphericity were first examined to provide assumptions about EFA. In the second analysis part, confirmatory factor analysis procedures with AMOS version 18 for the obtained items and factors were performed through EFA. **Results:** Experimental evidence on psychometric qualities was revealed through these steps and the SPSAS has been adapted to Turkish culture as 4 dimensions (management, prevalence, influence, and likelihood) and 13 items. Model fit index values determined as $\chi^2/df=1.21$, root mean square error of approximation=0.030, Goodness-of-Fit Index=0.95, Normed Fit Index=0.96, Adjusted Goodness of Fit Index=0.93 and Comparative Fit Index=0.99. The internal consistency value of the scale was found to be 0.81. **Conclusion:** In conclusion, we can say that the SPSAS is a valid and reliable measurement tool for individuals. Also in the study; theoretical and practical applications, working limitations and suggestions for future studies were discussed in terms of sexual abuse perception in sport.

Anahtar Kelimeler: Açıklayıcı faktör analizi;
doğrulayıcı faktör analizi; cinsel istismar; spor

Keywords: Exploratory factor analysis;
confirmatory factor analysis; sexual abuse; sport

Spor, bireylerin fiziksel, psikomotor, zihinsel, duygusal ve sosyal gelişimini desteklemek amacıyla düzenlenen her türlü fiziksel aktivite olarak ifade edi-

lebilmektedir.¹ Bu bakımdan sportif faaliyetler insanın fiziksel, zihinsel, psikomotor, duygusal ve sosyal gelişiminde etkili olmaktadır.² Platon, "sporun ahlaki

Correspondence: Fatih BEDİR

Atatürk Üniversitesi Spor Bilimleri Fakültesi, Beden Eğitimi ve Spor Öğretmenliği Bölümü, Erzurum, Türkiye

E-mail: fatih.bedir@atauni.edu.tr



Peer review under responsibility of Türkiye Klinikleri Journal of Sports Sciences.

Received: 07 Nov 2022

Received in revised form: 19 Dec 2022

Accepted: 06 Mar 2023

Available online: 09 Mar 2023

2146-8885 / Copyright © 2023 by Türkiye Klinikleri. This is an open access article under the CC BY-NC-ND license (<http://creativecommons.org/licenses/by-nc-nd/4.0/>).

değerlerinin fiziksel değerden çok daha ağır bastığını” ifade etmektedir.³ Spor, çocuklarda gerekli yaşam becerilerinin (zihinsel beceriler, sosyal beceriler, duygusal beceriler) gelişimini kolaylaştırabilir.⁴ Birçok araştırma, sporun çocuklarda gerekli yaşam becerilerinin geliştirilmesini kolaylaştıracak katkılar sunduğunu göstermektedir.⁴ Sportif etkinlikler, vatandaşlığın, sosyal başarının, olumlu akran ilişkilerinin ve liderlik becerilerinin gelişimini destekler.³⁻⁶ Bununla birlikte çocuklar bu faydaları yalnızca sportif etkinliklere kaydolarak ve spor yaparak kazanamazlar. Antrenörler, karakter gelişimine olumlu katkı sağlayacak yaşam becerilerini (güven, dürüstlük, ahlak vb.) hedeflemeli ve öğretmelidir.² Buna rağmen spor programları ve faaliyetleri ahlaki açıdan uygun bir şekilde yapılmazsa (küfür, şiddet, cinsel istismar vb.) potansiyel olarak olumsuz sosyal-duygusal gelişmeye neden olabilir.⁷ Araştırmalar, gençlerin spor ortamlarında yaşadıkları korkutma, homofobi, duygusal, fiziksel ve cinsel taciz gibi çeşitli sorunları gözler önüne sermiştir.⁸ Spor yoluyla olumsuz sosyal-duygusal gelişim potansiyeli özellikle antrenörlerin spordaki pozisyonlarını pedofilik amaçlar için kullanmaları doğrultusunda gelişir.⁷ Pedofili, ergenlik dönemine girmemiş bir çocukla ya da çocuklarla cinsel etkinlikte bulunmayla ilgili yoğun, cinsel yönden uyarıcı fantezilerinin, cinsel dürtülerinin ya da davranışlarının yineleyici biçimde ortaya çıkması ve cinsel istismarcı özellikleri içerir.⁹ Cinsel istismar, rızası olmayan veya küçük yaştaki bir bireyin veya akıl hastalığı gibi nedenlerle rızası kabul edilmeyen bireylerin, cinsel açıdan suistimal edilmeleri, istemedikleri hâlde başkalarının cinsel yönelimlerine fiziksel güç kullanımı, hile, kandırma veya tehdit yoluyla hedef olmaları durumunu ifade eder.⁹ Her cinsiyetten, her sosyal tabakadan ve meslek grubundan kişiler cinsel taciz ve istismara uğrayabilmektedirler, ancak genel olarak kadınların ve çocukların cinsel istismara daha çok maruz kaldıkları söylenebilir.¹ Cinsel istismarın meydana gelme biçimleri açık, aleni ya da gizli olabilir. Sözlerle, dokunmayla ve davranışlarla cinsel istismarın fiilen gerçekleştirilmesi söz konusu olabilmektedir.¹ Cinsel taciz ve istismar günümüzde spor alanında karşılaşılan önemli problemlerden biridir.^{10,11} Sporcuların güvenli bir ortamda spor yapmasını tehdit eden unsurların başında

cinsel taciz ve istismar gelmektedir.¹⁰ Uluslararası Olimpiyat Komitesine göre bu tür eylemlere dünyanın her ülkesinde rastlanmaktadır. Sporcular ciddi biçimde zarar görmekte, spor organizasyonları yasal ve mali yaptırımlarla karşılaşmakta, toplum önünde küçük düşmektedir.¹⁰ Spor ortamlarında cinsel istismarın özellikle antrenör pozisyonunda olan bireylerin yetki, güç ve otoritesi doğrultusunda kolaylaştığı bilinmektedir.^{7,8} Cinsel istismarda bulunan antrenörler, bireyleri sporun olumlu yönlerinden mahrum bırakırlar. Eski bir Ulusal Hokey Ligi oyuncusu olan Sheldon Kennedy için durum böyleydi. Hokey koçu olan Graham James, 13 yaşından başlayarak uzun yıllar Kennedy’yi taciz etmişti.¹² Eski Küçükler Ligi koçu Norman Watson’ın sporcuları için de durum böyleydi. Watson, ligde çalıştığı 6 yıl boyunca oyuncuların çocuklarla yapılan 39 müstehcen eylemden suçlu bulunana kadar “Doğu Üssü Küçük Ligi” için önde gelen bir antrenör ve hakemdi.¹³ Bu örnekler, sporun James ve Watson gibi cinsel istismarcı bir potansiyele sahip antrenörler için kurban havuzunu nasıl sağlayabileceğini göstermektedir.¹⁴ Cinsel istismar, istismarcı bir koç rolünü üstlendiğinde daha kolay hâle gelir. Antrenörler, sporcuları üzerinde güç ve etki gösterirler.¹⁵ İstismarcı antrenörler bu gücü, genç sporcuları cinsel istismar oluşturan eylemlere katılmaya zorlamak için kullanabilirler.^{15,16}

Cinsel istismarın spor ortamlarına getirdiği ciddi tehdiye rağmen konuyla ilgili araştırmalar çok sınırlı kalmaktadır.¹⁷ Cinsel istismar ile ilgili yaygınlık çalışmaları Avustralya, Kanada ve Norveç’te yapılmıştır.¹⁸⁻²¹ Bununla birlikte Amerika Birleşik Devletleri’nde sporda cinsel istismarın yaygınlığı üzerine çalışmaların çok az olduğu görülmektedir.¹¹ Türkiye’de spor bağlamında cinsel istismara yönelik araştırmalar sınırlı olmakla birlikte mevcut çalışmalarda değerlendirmeler “görüşme modeli” ile gerçekleştirilmiştir ya da derleme niteliğindeki çalışmalardan oluşmaktadır.²² Sporda cinsel istismara ilişkin literatür eksikliği bir sorundur, spor kuruluşlarının sporcuları cinsel istismar tehdidine karşı korumaya yönelik daha iyi politikalar geliştirmesi için gerekli verilerle donatılması gerekmektedir. Bu alanla ilgili ampirik çalışmaların yapılmamasının muhtemel nedenlerinden biri, özellikle sporda antrenörlere ilişkin risk algısını değerlendirici geçerli bir

ölçüm aracın bulunmamasıdır. Sporda cinsel istismara yönelik daha fazla nicel araştırma analizlerine ihtiyaç vardır.²³ Özellikle genç sporcularda cinsel istismar yaygınlığını incelemek ve spor kuruluşlarının bu riski en iyi nasıl yönetmesi gerektiğini anlamak önemlidir. Türkiye’de bugüne kadar sporda cinsel istismar riskini ve spor organizasyonlarının bu riski nasıl yönetmesi gerektiği konusunda eski spor katılımcılarının algılarını inceleyen, analiz eden ve sporda cinsel istismara ilişkin risk algılarını ölçen ölçüm araçları da bulunmamaktadır. Sporda cinsel istismar üzerine yapılan araştırmalar, çıkarımsal olmaktan çok tanımlayıcı olmuştur.

Bu bağlamda çalışmanın amacı; sporda cinsel istismar algısını ölçmek için a) cinsel istismarın algılanan yaygınlığını, b) bir antrenörün cinsel istismar eğilimi olasılığını, c) spor organizasyonlarının cinsel istismar riskini nasıl yönetmesi gerektiğine ilişkin algıları d) medyanın risk algısı üzerindeki etkisini değerlendirerek için Sporda Cinsel İstismar Algı Ölçeği’nin (SCİAÖ) Türkçeye uyarlanarak geçerlik ve güvenilirliğinin sağlanması amaçlanmıştır.

Bu ölçek ayrıca araştırmacılara sporlarda cinsel istismar tehdidiyle mücadele etmek için gelecekteki ölçüklerin geliştirilebileceği bir başlangıç noktası sağlayabilir. Uyarlanan ölçüm aracı ile yapılacak çalışmalardan elde edilen bilgiler, spor katılımcıları ve ebeveynlerini cinsel istismar tehdidi konusunda eğitime yardımcı olabilir.

KAVRAMSAL ÇERÇEVE

Çocukların cinsel istismarı 1978 yılına kadar önemli bir sosyal sorun olarak kabul edilmemiştir.¹⁷ Sporda cinsel istismar olgusu yakın zamana kadar gizli kalmıştır.²⁴ Yine de cinsel istismarla ilgili araştırmaların çoğu spor dışında işlenen eylemleri içermektedir. Çoğu araştırmacı aile içi istismara odaklanmıştır, çünkü orası en yüksek olay yeridir.²⁴ Buna karşılık cinsel istismarla ilgili az sayıda çalışma, sporda da dâhil olmak üzere gönüllü veya kâr amacı gütmeyen sektörde aile dışı istismara odaklanmaktadır.⁷

SCİAÖ’NÜN ALT BOYUTLARI

Cinsel İstismar Riskini Yönetme

Yönetim faktörü, spor organizasyonlarının bünyesinde pedofilik antrenörlerin riskini nasıl yönettiğine

ve bu riski önlemek için daha neler yapılabileceğine dair algıları ölçmek için tasarlanmıştır.⁷

Yaygınlık

Yaygınlık alt boyutu, katılımcıların sporda aktif olduğu dönemlerde cinsel istismarın görünme sıklığı, mazur kalma sıklığı gibi durumları inceleyen bir boyut olarak ifade edilebilir.⁷

Sporda Cinsel İstismar Olasılığı

Cinsel istismara dair bir beklenti, olabilirlik, ihtimal olarak değerlendirilen boyut, cinsel istismarla ilgili olarak istismara ilişkin bir durumun beklenilmesi, buna rağmen istismara yönelik kesinliğin bulunmaması durumudur.⁷

Medyanın Risk Algısı Üzerindeki Etkisi

Cinsel istismara dair risk olasılığına ilişkin kamuoyu algısı medyanın etkisine tabidir. Buna rağmen bu boyut medya yanlılığının risk algısı üzerindeki etkisini incelemek ve insanların sporda cinsel istismarın oluşturduğu risk algılarının öncelikle medya raporlarından mı yoksa kişisel deneyimlerden mi kaynaklandığını inceleyen bir boyut olarak ifade edilebilir.⁷

GEREÇ VE YÖNTEMLER

ETİK KURUL ONAYI

Atatürk Üniversitesi Etik Kurulunun 20 Temmuz 2022 tarihli toplantısında alınan E-70400699050.02.042200218413 sayılı, 2022/7 fakülte etik kurulu kararı ile çalışmanın etik kurallara uygun olduğuna karar verildi ve oy birliği ile kabul edildi.

ARAŞTIRMANIN TÜRÜ

Bu araştırma, SCİAÖ’nün Türk kültürüne uyarlanmasını amaçlayan metodolojik tipte (geçerlik ve güvenilirlik) bir çalışmadır.

KATILIMCILAR VE PROSEDÜR

Orijinal ölçeğin geliştirilmesi sürecinde örneklem, sporda algılanan cinsel istismar tehdidi ile ilgili bilgileri sağlamak için gerekli deneyime sahip olduğu vurgusu dikkate alınmış ve uyarlama çalışmasında, farklı bir kültürde aynı deneyime sahip olan örneklem üzerinden çalışma yürütülmüştür. Bir grup eski spor katılımcısı belirlendikten sonra katılımcıların

çevrim içi anket adresini diğer potansiyel olarak nitelikli katılımcılarla paylaşmaya teşvik edildiği bir kartopu yaklaşımı kullanıldı.²⁵ Potansiyel katılımcılara çevrim içi ölçeğin (SCİAÖ) bulunduğu web sitesine erişim sağlayan bir bağlantı adresi gönderildi. Çalışmanın amacı ve kısa talimatlar çevrim içi ölçeğin ilk sayfasında verilmiştir. Katılıma hak kazanmak için potansiyel bir katılımcının aşağıdaki tarama sorusunu yanıtlaması gerekiyordu: Eski spor katılımcısı mısınız? Tarama sorusuna “evet” diyen bireylerden ölçek (SCİAÖ) sorularına geçmeden önce bilgilendirilmiş onam formuna onay vermeleri istendi. Bu yöntem ile toplam 270 katılımcıdan veri toplandı. Eksik ya da hatalı olduğu düşünülen 20 katılımcıya ait ölçek cevapları değerlendirilmeye alınmadı. Gençler kategorisinde bir dönem lisanslı spor yapmış 250 (155 erkek-95 kadın) sporcu ile çalışma gerçekleştirildi. Çalışma, Helsinki Deklarasyonu prensiplerine uygun olarak gerçekleştirilmiştir.

SCİAÖ

Ölçek, Baker ve Byon tarafından gençlik sporlarında cinsel istismar algısını ölçmek için geliştirilmiş ve toplam 15 maddeden oluşmaktadır.⁷ Orijinal envanterin “yönetim” alt boyutuna dair 4 ve 5. sorular benzer sorulardan oluşması üzerine aynı olan maddelerden 1’i çıkarılmıştır. Ayrıca yaygınlık alt boyutunda da 6 ve 9. sorular benzer sorulardan oluşması nedeniyle aynı olan maddelerden 1’i çıkarılarak toplam madde sayısı 13 olarak belirlenmiştir. SCİAÖ 13 maddeden ve 4 alt boyuttan oluşmaktadır. Yönetim alt boyutu 1, 2, 3, 4, yaygınlık alt boyutu 5, 6, 7, etki alt boyutu 8, 9, 10 ve olasılık alt boyutu 11, 12 (ters madde) ve 13. maddeden oluşmaktadır. Toplam 13 maddeden oluşan ölçek 5’li Likert tipi ölçek yapısındadır.

ÇEVİRİ AŞAMASI

Ölçek maddelerinin çeviri aşaması çeviri-yeniden çeviri tekniğiyle yapılmıştır.²⁶ Ölçek maddeleri İngilizceden Türkçeye çevrilmiş ve Türkçe ölçek maddeleri, her iki dilde de uzman kişiler tarafından değerlendirilmiştir. Sonraki aşamada Türkçe ölçek, ilk çeviri yapan uzmanlar dışında farklı uzmanlarca tekrar İngilizceye çevrilmiştir. Anlam bütünlüğünü bozan, anlaşılması güç olan ve yanlış olarak ifade edilen maddeler düzeltilerek dil geçerliliği sağlanmıştır.

Ölçek genel uygulamasına geçmeden önce ölçek Atatürk Üniversitesi Spor Bilimleri Fakültesinde öğrenim gören 100 kişi aracılığıyla ön teste tabi tutulmuş ve katılımcıların önerileri değerlendirilmiştir. Türk kültüründeki uyumu test edilen ölçeğin nihai çalışma için kullanılmasına karar verilmiştir.

İSTATİSTİKSEL ANALİZ

Açımlayıcı Faktör Analizi

İlk analiz kısmında, ölçeğe ait tanımlayıcı istatistikleri açımlayıcı faktör analizi (AFA) ve güvenilirlik analizleri SPSS (26.0 Version, IBM, SPSS Inc., 26.0. Armonk, NY, USA) kullanılarak analiz edildi (Tablo 1). Kaiser-Meyer-Olkin (KMO) ve Bartlett’in küresellik testi ilk olarak AFA ile ilgili varsayımları sağlamak için incelenmiştir.²⁷ Daha sonra iç tutarlılığı incelemek için belirlenen faktörler için Cronbach alfa katsayıları hesaplanmıştır. İç tutarlılığı belirlemek için 0,70 kriteri kullanılmıştır.²⁸ AFA’nın amacı, değişkenlerin hangi faktör altında kümelendiğini belirlemektir (Şekil 1). AFA sonucunda değeri 0.40 altında olan maddelerin dikkate alınmaması gerektiği göz önünde bulundurulmuştur.²⁹ İstenilen ölçüm kalitesine sahip maddeleri taramak için 13 madde üzerinde madde analizi yapılmıştır (Tablo 2). On üç madde ve dört boyuttan oluşan ölçeğin KMO ve Bartlett testleri yapılmıştır. Analizlerde KMO=0,78; Bartlett $\chi^2=1902,086$; $sd=78$ ($p=0,000$) olduğu belirlendi (Tablo 3). KMO değerinin referans aralığında olduğu, örneklem büyüklüğü için yeterli olup, değişkenler arasındaki anlamlı ilişki neticesinde, keşfedici faktör analizi için uygun olduğu saptanmıştır. Faktörlerin toplam varyansın %78,81’ini açıkladığı belirlenmiştir. Varyanslar birinci alt faktör için %31,35; ikinci alt faktör için %17,10; üçüncü alt faktör için %18,80; dördüncü alt faktör için %11,55 olarak hesaplanmıştır.

DOĞRULAYICI FAKTÖR ANALİZİ

İkinci analiz kısmında elde edilen maddeler ve faktörler için AMOS (26.0 Version, IBM, SPSS Inc., 26.0. Chicago, USA) ile doğrulayıcı faktör analizi (DFA) prosedürleri AFA aracılığıyla gerçekleştirildi (Şekil 2, Şekil 3). Model uyumunu ölçmek için birkaç uyum indeksi benimsenmiştir: ki-kare istatistiği (χ^2), normlu ki-kare (χ^2/sd), ortalama karekök yaklaşım

TABLO 1: Açıklayıcı faktör analizi faktör yükleri.

| Maddeler | FY* | Öd** | Varyans (%)*** | α |
|---|------|------|----------------|----------|
| Faktör 1: Yönetim | | | | |
| Gençlik spor kuruluşlarının, sporda cinsel istismar tehdidini önlemek için daha fazlasını yapması gerekir. | 0,86 | 2,97 | 22,89 | 0,883 |
| Gençlik spor organizasyonları, sporda şiddet ve cinsel istismar tehdidini önlemek için daha iyi politikalar geliştirmesi gerekir. | 0,78 | | | |
| Gençlik spor organizasyonları, tüm antrenörlerin öz geçmiş kontrollerini yapmalıdır. | 0,82 | | | |
| Gençlik spor organizasyonları, tüm antrenörler için referanslar talep etmeli ve referansları kontrol etmelidir. | 0,93 | | | |
| Faktör 2: Yaygınlık | | | | |
| Cinsel istismar eğilimi olan antrenörler tarafından katılımcılara yönelik cinsel istismar sporda yaygındır. | 0,87 | 2,59 | 19,95 | 0,877 |
| Cinsel istismar eğilimi olan antrenörler, spor katılımcıları için bir tehdit oluşturur. | 0,88 | | | |
| Cinsel istismar eğilimi olan antrenörler, spor yaptığınızda sizin için bir tehdit oluştuyordu. | 0,88 | | | |
| Faktör 3: Etki | | | | |
| Sporda cinsel istismar eğilimi olan antrenörlerin oluşturduğu tehdit hakkındaki algım, öncelikle medyadan öğrendiğim bilgiler ile şekillenir. | 0,93 | 2,42 | 18,61 | 0,921 |
| Medya, haberler veya özel raporlar aracılığıyla cinsel istismar risk veya tehdit algım şekillenir. | 0,92 | | | |
| Sporda cinsel istismar eğilimi olan antrenörlerin oluşturduğu tehdit hakkındaki algım, öncelikle kendi deneyimlerim ile şekillenir. | 0,90 | | | |
| Faktör 4: Olasılık | | | | |
| Başarılı veya sevilen antrenörlerin şiddet veya cinsel istismar eğilim olasılığı daha düşüktür. | 0,83 | 2,25 | 17,34 | 0,830 |
| Takımda çocuğu olan antrenörlerin şiddet veya cinsel istismar eğilim olasılığı daha düşüktür. | 0,84 | | | |
| Takımda çocuğu olmayan antrenörlerin şiddet veya cinsel istismar eğilim olasılığı daha yüksektir. | 0,83 | | | |

*Faktör yükü; **Özdeğer; ***Varyans (%).

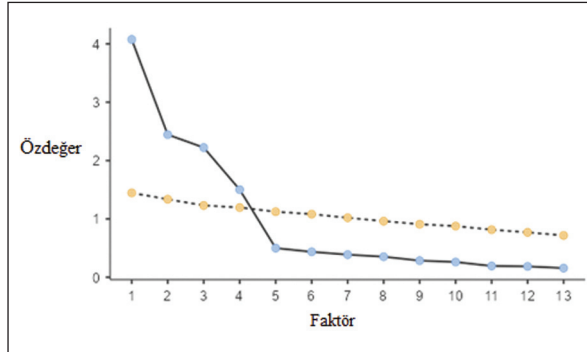

ŞEKİL 1: Faktör çizgi grafiği.

| TABLO 2: Verilerin faktör analizine uygunluğunun incelenmesi. | | |
|---|----------|----------|
| Kaiser-Meyer-Olkin | | 0,78 |
| Bartlett test | χ^2 | 1902,086 |
| | Sd | 78 |
| | (p<0,05) | 0,000 |

Sd: Serbestlik derecesi.

hatası [root mean square error of approximation (RMSEA)], Karşılaştırmalı Uyum İndeksi [Comparative Fit Index (CFI)].^{30,31} Genel olarak kabul edilen

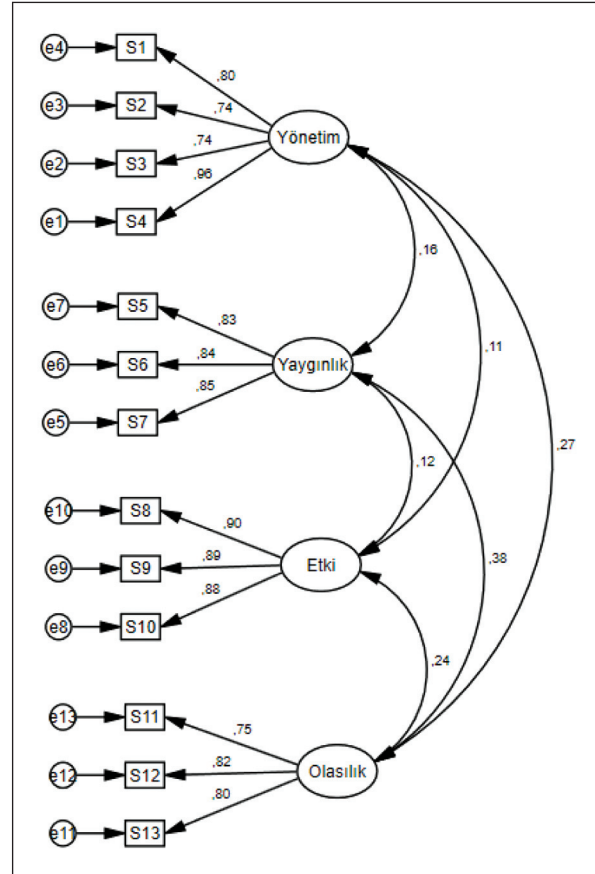

ŞEKİL 2: Sporda Cinsel İstismar Algı Ölçeğine ilişkin doğrulayıcı faktör analizi.

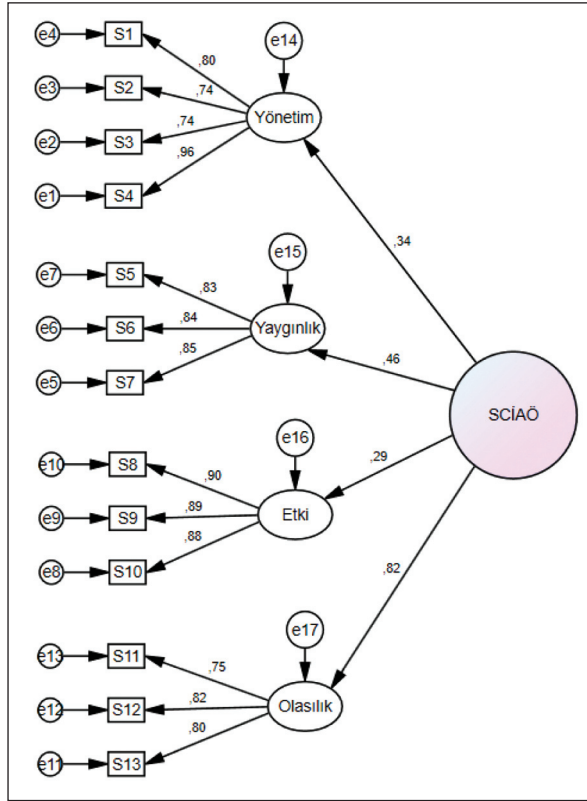

ŞEKİL 3: SCİAÖ'ye ilişkin ikinci düzey (toplam boyut) doğrulayıcı faktör analizi. SCİAÖ: Sporda Cinsel İstismar Algı Ölçeği.

kriterler şunlardır: a) ki-kare istatistiğinin (χ^2) anlamlı olmayan farklılığa sahip olması beklenir, b) 3,0'dan küçük normlu ki-kare kabul edilebilir olarak kabul edilir, c) RMSEA 0,08 değerinin altında, değer %90 güven aralığında olmasıyla, d) 0,90'dan büyük CFI değeri makul olduğunu gösterir.^{30,32,33} Yapılan çalışmada uyum indeks değerleri incelendiğinde ($\chi^2/sd=1,21$, RMSEA=0,030, Uyum İyiliği İndeksi=0,95, Normlaştırılmış Uyum İndeksi=0,96 ve

CFI=0,99), veri setinin teorik yapıya uyum sağladığı görülmüştür (Tablo 3).

BULGULAR

AFA'ya yönelik bulgular Tablo 1, Tablo 2, Tablo 3 ve Şekil 1, Şekil 2, Şekil 3'te verilmiştir.

TARTIŞMA

Türkçe literatürde, sporda cinsel istismar açısından antrenörlerin oluşturduğu riske ilişkin olarak spor katılımcılarının algılarını ölçen bir ölçüm aracı bulunmamaktadır. Bu çalışmanın amacı, sporda antrenörlere ilişkin cinsel istismar risk algısını ölçen bir ölçüm aracını Türk kültürüne uyarlayarak bu boşluğu doldurmaktır. Özellikle çok boyutlu ölçek a) cinsel istismarın algılanan yaygınlığını, b) bir antrenörün cinsel istismar eğilimi olasılığını, c) spor organizasyonlarının cinsel istismar riskini nasıl yönetmesi gerektiğine ilişkin algıları d) medyanın risk algısı üzerindeki etkisini değerlendirmeye ilişkin boyutlardan oluşmuştur.⁷

SCİAÖ Türk kültürüne uyarlamak amacıyla içerik geçerliliğinden elde edilen kavramsal çerçeve ile tutarlı olan faktörleri ve maddeleri belirlemek için bir AFA kullanılmıştır. AFA sonucunda, binişiklik nedeniyle 2 madde çıkarılmıştır. AFA'yı kullanmanın birincil amacı, ilgilenilen bir boyutu açıklamak için mümkün olduğunca fazla bilgi tutarken bir veri setini azaltmaktır.³⁴ Gereksiz maddelerin azaltılması, literatür taramasından elde edilen çok boyutlu kavramsal çerçeveyi korurken açıklanan toplam varyansı da artırmıştır. Bir sonraki mantıksal test, 4 faktörlü modelin verilere ne kadar iyi uyduğunu test etmek

TABLO 3: Uyum indeks değerleri.

| Uyum istatistikleri | Kabul edilebilir sınır | Mükemmel | Modeldeki değerler | Uyumu |
|---------------------|------------------------|------------------------|--------------------|----------|
| χ^2/sd | 2-5 | ≤ 2 | 1.21 | Mükemmel |
| RMSEA | =0,050 ve =0,080 arası | =0,000 ve <0,050 arası | 0,030 | Mükemmel |
| GFI | =0,85 ve üzeri | =0,90 ve üzeri | 0,95 | Mükemmel |
| AGFI | =0,85 ve üzeri | =0,90 ve üzeri | 0,93 | Mükemmel |
| CFI | =0,95 ve üzeri | 0,97 ve üzeri | 0,99 | Mükemmel |
| RMR | =0,050 ve =0,080 arası | =0,000 ve <0,050 arası | 0,57 | Mükemmel |
| NFI | =0,90 ve üzeri | 0,95 ve üzeri | 0,96 | Mükemmel |

Sd: Serbestlik derecesi; RMSEA: Ortalama karekök yaklaşım hatası; GFI: Uyum İyiliği İndeksi; AGFI: Düzeltilmiş Uyum İyiliği İndeksi; CFI: Karşılaştırmalı Uyum İndeksi; RMR: Kök ortalama kare artık; NFI: Normlaştırılmış Uyum İndeksi.

için bir DFA idi. AFA'dan kaynaklanan bir faktör yapısını test etmek için bir modeli DFA yoluyla test etmek için bağımsız bir örnek kullanmayı önermiştir.³⁵ DFA yürütmenin amaçları, SCİAÖ'nün faktör yapısını daha da doğrulamaktır. Faktör yükleri değerlendirilerek yakınsak geçerlilik sağlanmıştır. Tüm yüklemeler öngörülen yönde gelişmiştir.

SONUÇ

Çalışmada; tüm maddelerin 0,78 ile 0,93 arasında değişen minimum 0,50 kriterinin üzerinde olması, maddelerin ilgili faktörleri iyi temsil ettiğini göstermektedir. SCİAÖ'nün güvenilirliği Cronbach alfa ile değerlendirildi. Genel olarak 0,81 üzeri SCİAÖ'nün iyi bir güvenilirliğe sahip olduğunu göstermiştir.

Mevcut çalışmanın en önemli katkısı, Türkiye'de SCİAÖ'nün ilk ve sporlarda cinsel istismar açısından antrenörlerin oluşturduğu risk algısını ölçen tek ölçek olmasıdır. Gençlik spor kuruluşlarının, iyileştirilmiş politikalar ve koruyucu önlemler getirerek katılımcılarını daha iyi koruyabilmeleri için insanların sporda cinsel istismara yönelik riskleri nasıl algıladıklarını anlamaları gerekir. SCİAÖ, yönetim, yaygınlık, etki ve olasılık dâhil olmak üzere çeşitli algısal yönleri ölçmek için tasarlanmıştır.⁷

GELECEKTEKİ ARAŞTIRMALAR İÇİN SINIRLAMALAR VE ÖNERİLER

Herhangi bir çalışmada olduğu gibi bu çalışmanın sınırlamaları ele alınmalıdır. İlk olarak, bulguların ebeveynler ve spor organizasyonlarının yöneticileri gibi diğer paydaşlara genellenebilirliğini sınırlayan SCİAÖ'yü geliştirmek için yalnızca eski spor katılımcıları kullanıldı. Bu nedenle, ölçeğin dış geçerliliğini

artırmak için diğer gruplardan (yani ebeveynler, genç spor koçları ve yöneticiler) daha fazla veri toplamak için çaba gösterilmelidir. SCİAÖ faktörlerini temsil eden maddelerin farklı spor branşlarından gelen çeşitli paydaşlar arasında eş değer olup olmayacağını incelemek için çok gruplu değişmezlik analizi kullanılmalıdır.⁷

Bu hususlar gelecekteki doğrulama çalışmalarında ele alınmalıdır. Sonuç olarak bu çalışmada geliştirilen ölçeğin, daha fazla dikkat edilmesi gereken önemli bir araştırma konusu olan sporda cinsel istismar riskini anlamaya yönelik ek araştırmalara temel oluşturacağını umuyoruz.

Finansal Kaynak

Bu çalışma sırasında, yapılan araştırma konusu ile ilgili doğrudan bağlantısı bulunan herhangi bir ilaç firmasından, tıbbi alet, gereç ve malzeme sağlayan ve/veya üreten bir firma veya herhangi bir ticari firmadan, çalışmanın değerlendirme sürecinde, çalışma ile ilgili verilecek kararı olumsuz etkileyebilecek maddi ve/veya manevi herhangi bir destek alınmamıştır.

Çıkar Çatışması

Bu çalışma ile ilgili olarak yazarların ve/veya aile bireylerinin çıkar çatışması potansiyeli olabilecek bilimsel ve tıbbi komite üyeliği veya üyeleri ile ilişkisi, danışmanlık, bilirkişilik, herhangi bir firmada çalışma durumu, hissedarlık ve benzer durumları yoktur.

Yazar Katkıları

Fikir/Kavram: Fatih Bedir, Murat Turan; **Tasarım:** Fatih Bedir, Murat Turan, Levent Önal; **Denetleme/Danışmanlık:** Fatih Bedir, Erdinç Şıktar; **Veri Toplama ve/veya İşleme:** Murat Turan, Levent Önal; **Analiz ve/veya Yorum:** Fatih Bedir, Erdinç Şıktar; **Kaynak Taraması:** Murat Turan, Levent Önal; **Makalenin Yazımı:** Fatih Bedir, Murat Turan; **Eleştirel İnceleme:** Erdinç Şıktar.

KAYNAKLAR

1. Yıldız ÖS. Sporda cinsel taciz ve istismarın belirlenmesine yönelik bir pilot çalışma [Yüksek lisans tezi]. İstanbul: İstanbul Üniversitesi; 2009. [Link]
2. Orhan R. Çocuk Gelişiminde Fiziksel Aktivite ve Sporun Önemi. Kırıkkale Üniversitesi Sosyal Bilimler Dergisi. 2019;9(1):157-76. [Link]
3. Cubberley EP. Readings in the History of Education. Boston: Houghton Mifflin; 1920. Vol(1).
4. Gould D, Carson S. Life skills development through sport: Current status and future directions. International Review of Sport and Exercise Psychology. 2008;1(1):58-78. [Crossref]
5. James C. Negotiating school through sports: African Canadian youth strive for academic success. Avante. 1995;1(1):20-36. [Link]
6. Wright A, Côté J. A retrospective analysis of leadership development through sport. The Sport Psychologist. 2003;17(3):268-91. [Crossref]
7. Baker T, Byon K. Developing a scale of perception of sexual abuse in youth sports (SPSAYS). Measurement in Physical Education and Exercise Science. 2014;18(1):31-52. [Crossref]
8. Parent S, Bannon J. Sexual abuse in sport: What about boys?. Children and Youth Services Review. 2012;34(2):354-9. [Crossref]

9. Erdoğan A. Pedofili: Klinik özellikleri, nedenleri ve tedavisi. *Psikiyatride Güncel Yaklaşımlar*. 2010;2(2):132-60. [\[Link\]](#)
10. David P. *Human Rights in Youth Sport: A Critical Review of Children's Rights in Competitive Sports*. 1st ed. London: Routledge; 2005. [\[Crossref\]](#)
11. Wilinsky CL, McCabe A. A review of emotional and sexual abuse of elite child athletes by their coaches. *Sports Coaching Review*. 2021;10(1):84-109. [\[Crossref\]](#)
12. Mountjoy M, Vertommen T, Denhollander R, Kennedy S, Majoor R. Effective engagement of survivors of harassment and abuse in sport in athlete safeguarding initiatives: a review and a conceptual framework. *British Journal of Sports Medicine*. 2022;56(4):232-8. [\[Crossref\]](#) [\[PubMed\]](#)
13. Nack W, Yaeger D. Every parent's nightmare. *Sports Illustrated*. 1999;91(10):40-51. [\[Link\]](#)
14. Peterson J. Don't trust me with your child: Non-legal precautions when the law cannot prevent sexual exploitation in youth sports. *Tex. Rev. Ent. & Sports L*. 2003;5:297. [\[Link\]](#)
15. Brackenridge C, Kirby S. Playing safe: assessing the risk of sexual abuse to elite child athletes. *International Review for the Sociology of Sport*. 1997;32(4):407-18. [\[Crossref\]](#)
16. Brackenridge C. *Spoilsports: Understanding and Preventing Sexual Exploitation in Sport*. 1st ed. London: Routledge; 2002.
17. Hartill M. The sexual abuse of boys in organized male sports. *Men and Masculinities*. 2009;12(2):225-49. [\[Crossref\]](#)
18. Leahy T, Pretty G, Tenenbaum G. Prevalence of sexual abuse in organised competitive sport in Australia. *Journal of Sexual Aggression*. 2002;8(2):16-36. [\[Crossref\]](#)
19. Kirby S, Demers G. Sexual harassment and abuse in sport. In: Roper EA, eds. *Gender Relations in Sport*. Rotterdam: Sense Publishers; 2013. p.141-61. [\[Crossref\]](#) [\[PMC\]](#)
20. Kirby S, Greaves L, Hanvkivsky O. *The Dome of Silence: Sexual Harassment and Abuse in Sport*. 1st ed. Halifax, N.S.: Fernwood; 2000.
21. Fasting K, Brackenridge C, Sundgot-Borgen J. Prevalence of sexual harassment among norwegian female elite athletes in relation to sport type. *International Review for the Sociology of Sport*. 2004;39(4):373-86. [\[Crossref\]](#)
22. Çetin E, Közleme İH. Sporda çocuk istismarı üzerine genel bir değerlendirme [A general evaluation of child abuse in sport]. *Batman Üniversitesi Yaşam Bilimleri Dergisi*. 2018;8(2/1):80-90. [\[Link\]](#)
23. Baker T, Connaughton D, Zhang J. An examination of case law regarding the liability of recreational youth sport organizations for the pedophilic actions of coaches, administrators, and officials based on the theory of respondeat superior. *Applied Research in Coaching and Athletics Annual*. 2011;26:1-30. [\[Link\]](#)
24. Brackenridge C. Sex offending in sports: A whole new ball game? *CORE*. 2003;1-25. [\[Link\]](#)
25. Andrew DP, Pedersen PM, McEvoy CD. *Research Methods and Design in Sport Management*. 2nd ed. Champaign, Illinois: Human Kinetics; 2019. [\[Crossref\]](#)
26. Brislin RW, Olmstead KH. An examination of two models designed to predict behavior from attitude and other verbal measures. Paper presented at the Proceedings of the Annual Convention of the American Psychological Association. 1973. [\[Link\]](#)
27. Kaiser HF. An index of factorial simplicity. *Psychometrika*. 1974;39(1):31-6. [\[Crossref\]](#)
28. Cronbach LJ. Coefficient alpha and the internal structure of tests. *Psychometrika*. 1951;16(3):297-334. [\[Crossref\]](#)
29. Tabachnick BG, Fidell LS, Ullman JB. *Using Multivariate Statistics*. 7th ed. Vol. 5. Boston, MA: Pearson; 2007.
30. Bollen KA. *Structural Equations with Latent Variables*. Vol. 210. 6th ed. New York: John Wiley & Sons; 1989. [\[Crossref\]](#) [\[PMC\]](#)
31. Hu LT, Bentler PM. Cutoff criteria for fit indexes in covariance structure analysis: Conventional criteria versus new alternatives. *Structural Equation Modeling: A Multidisciplinary Journal*. 1999;6(1):1-55. [\[Crossref\]](#)
32. Browne MW, Cudeck R. Alternative ways of assessing model fit. *Sociological Methods & Research*. 1992;21(2):230-58. [\[Crossref\]](#)
33. Hair JF, Black WC, Babin BJ, Anderson RE. *Canonical correlation: A supplement to multivariate data analysis. Multivariate Data Analysis: A Global Perspective*. 7th ed. Upper Saddle River, NJ, USA: Pearson Prentice Hall Publishing; 2010.
34. Field A. *Discovering Statistics Using SPSS*. 3rd ed. India: SAGE Publications Ltd; 2009.
35. Cudeck R, Browne MW. Cross-validation of covariance structures. *Multivariate Behav Res*. 1983;18(2):147-67. [\[Crossref\]](#) [\[PubMed\]](#)